

trä

ARKITEKTUR,
KONSTRUKTION,
INSPIRATION.
EN TIDNING FRÅN
SVENSKT TRÄ
NR 2/2026

möte

substantiv ~t ~n

Den förändring, spänning eller dialog som uppstår när olika delar kommer i kontakt med varandra. Används såväl om sociala sammanhang som om relationer mellan material, objekt, rum och koncept.



scasmarttimber.com

Ytterpanel för design och funktionalitet

SCA Alces

Bygg hållbart med trä – ett naturligt material som binder koldioxid och bidrar till en grönare framtid. SCAs ytterpaneler erbjuder klassiska och moderna design, obehandlade eller färdigbehandlade. För en hållbar fasad med designfrihet.

Byggbranschen svarar för ungefär 40 procent av de globala koldioxidutsläppen och behöver ställa om snabbt till gröna och förnybara material samt cirkulära processer för att minska sin klimatpåverkan och använda resurser mer hållbart. Att bygga med trä bidrar till klimatnyttan.

Läs mer vårt utbud av produkter SCA kan erbjuda.



När 1 + 1 blir mycket mer än 2



FOTO JOHAN BERGMARK
Malin Age

Att arbeta med trä är att möta. Tidigare generationers val och omsorg har blivit skog som blivit struktur, biologi som blivit geometri, något levande som blivit bärande. Det andas. Att bygga i trä är inte bara ett tekniskt val, utan kan även vara ett ställningstagande om vad arkitektur är: en sluten form, eller ett pågående samtal.

Temat för detta nummer av Trä är just möte. Vi har samlat byggnader och röster som behandlar arkitektur som ett gränssnitt. En plats där något händer i mellanrummen.

Några exempel på möten som löper genom numret:

Mellan materialen: I en skola utanför Paris föds skönhet och harmoni när kalksten möter bok och lufttorkat lertegel. Dekorativt men också konstruktivt på sidorna 30-35.

Mellan yrkesroller: På sidorna 10-17 beskrivs Lakehouse i Mölnlycke, placerat där något annat ännu inte riktigt finns. Bakom arkitekturen möts olika kompetenser för att tillsammans hitta de bästa lösningarna. På Snøhetta kallas det transpositionering: En medveten förskjutning där landskapsarkitekten tänker som arkitekt, arkitekten som inredare. Tanken är enkel men kanske radikal: En disciplin som bara möter sig själv stannar upp, en som möter en annan är i rörelse.

Mellan discipliner: Lärdomar som fastighetsbolaget Folkhem har dragit är att kunskap rör sig snabbare när den delas. När projektet kopplas till forskningen, när erfarenheten ges tillbaka. Mötet sker mellan praktik och vetande och är förutsättningen för att en hel sektor ska kunna ändra riktning.

Mellan skogen och grannarna: I nederländska Amersfoort har de boende skrivit in naturen i själva ägandeformen. På sidorna 19-23 beskrivs hur skogsrummen inte får stänglas in och hur billiga lägenheter blandas med exklusiva villor. Så skapas gemenskap och möten mellan människor.

Vilket möte fastnar hos dig?

Trevlig läsning!

Malin Age

MALIN AGE REDAKTÖR

PS! Era mail betyder så mycket!

Fortsätt att höra av er med tips och berätta vad ni tycker om tidningen! Adressen är tidningentra@svenskttra.se

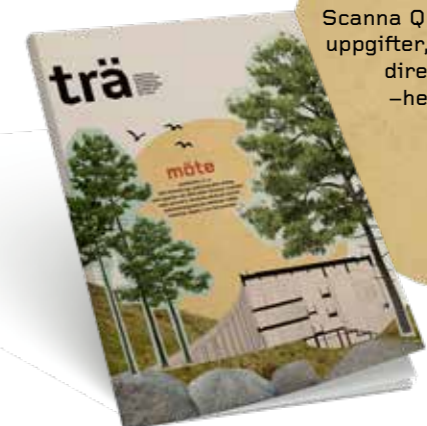

Nyfiken på Trä?

Prenumerera du också!
Scanna QR-koden och fyll i dina uppgifter, så kommer tidningen direkt i din brevlåda – helt kostnadsfritt!



Utgivare: Arbio AB. **Ansvarig utgivare:** Anna Ryberg Ågren. **Projektleddare:** Alexander Nyberg. **Redaktör:** Malin Age. **Redaktion och formgivning:** Intellecta. **Redaktionsråd i detta nummer:** Johan Oscarson (Elding Oscarson), Nadya Toss (LTH Arkitektur), Cecilia Westlund. **Annonsbokning:** Jon Öst, jon.ost@spmedia.se, tel 072-231 69 08. **Tryck:** Stibo. **ISSN-nummer:** 2001-2322. **Papper:** 115 g G-silk och 200 g Amber Graphic. **Omslagsbild:** Intellecta. **Kontakt:** Svenskt Trä, Box 55525, 102 04 Stockholm, tidningentra@svenskttra.se **Svenskt Trä** sprider kunskap om trä, träprodukter och träbyggande för att främja ett hållbart samhälle och en livskraftig sågverksnäring. Svenskt Trä representerar svensk sågverksindustri och är en del av branschorganisationen Skogsindustrierna. Svenskt Trä företräder också svensk limträ-, KL-trä och förpackningsindustri samt har ett nära samarbete med svensk bygghandel.



Byggare eller arkitekt?

Beställ provlådan
på baseco.se

GRAN MODERN NATUR & VIT
Våra grangolv finns i flera utföranden
och behandlingar. Gran Modern Vit finns
även som panel för vägg och tak.

Ingen nyhet.

Det här med trä, det är ingen nyhet för oss. I generationer har vi tillverkat rejäla golv och paneler. Råvaran vi använder kommer från våra norrländska skogar, där det tack vare våra långa och kalla vintrar har växt sig hårt och hållbart. Upptäck hela utbudet av golv och paneler på baseco.se.

baseco.se



INNEHÅLL

NR 2/2026 · TEMA: MÖTE

- 03 **VÄLKOMMEN**
När 1 + 1 blir mycket mer än 2
- 07 **NOTISER**
- 08 **BILDEN**
Grankottens princip i Allgäu
- 10 **LAKEHOUSE**
Mitt i naturen
- 19 **COMMON WOODS**
Sida vid sida
- 24 **PERSPEKTIV**
Möte driver utveckling
- 26 **UNG FORM**
Idéutlysningen Trä mot Trä 2026
- 30 **GROUPE SCOLAIRE SIMONE VEIL**
Pedagogik på franska
- 37 **KONSTRUKTION**
Björkplywood som träförband
- 40 **RÅVARAN**
Nu säkras framtidens skog
- 42 **KLÖVERVÄGEN 5**
Maxat med mix
- 49 **LEDARE**
"Låt inte en kris gå till spillo"
- 51 **KALENDARIUM:**
Missa inte vad som är på G

Det här gör vi

Komplett leverantör av optimerade stommar och huskomponenter, med Sveriges bästa montage-team för stora byggprojekt i trä. Det är Dalahusgruppen.



Dalahusgruppen är en komplett leverantör av optimerade trästommar och byggdelar i trä, montagefärdiga eller med montage på plats. Produkterna tillverkas eller anpassas i vår fabrik i Linghed utanför Falun, med just-in-time levererans till byggplatsen. Med oss får du hög projektkvalitet, kort byggtid och stora möjligheter till anpassning efter projektets behov.

DH G
DALAHUSGRUPPEN

FOTO BUILDFEST

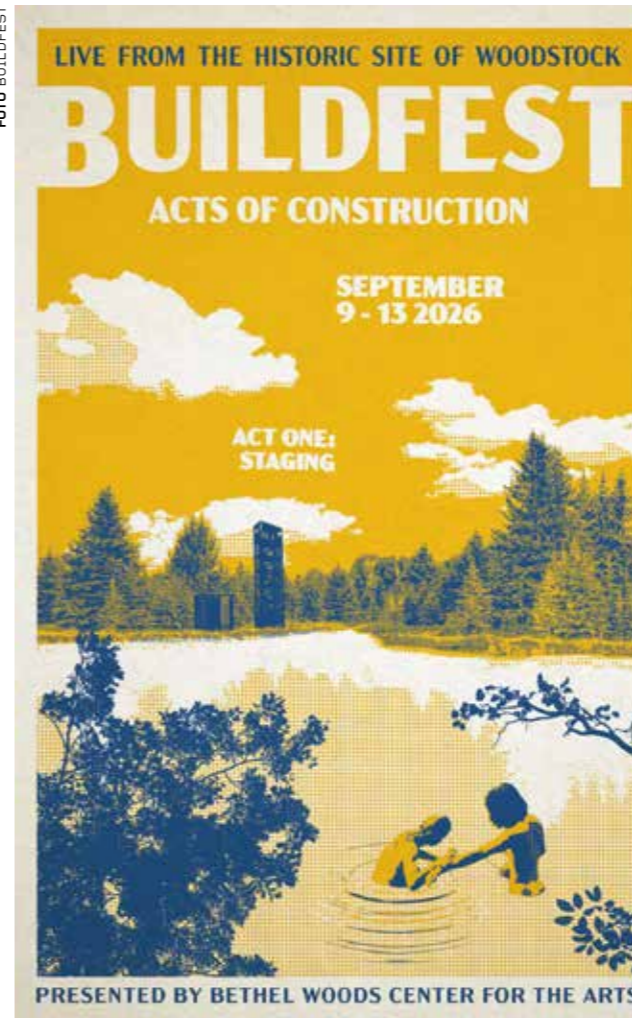

Sen semester i år?

Då ska du packa väskan, dra västerut och besöka The Bethel Woods Art and Architecture Festival, BuildFest, 9-13 september. Då visas resultatet av årets tävling för arkitekter, designers och konstruktörer – professionella och studenter – upp på den historiska marken för 1969 års Woodstockfestival i Bethel, New York. Temat är "staging" – hur konstruktioner kan planeras för framtida återbruk och okända användningsområden. ●

Mer furu på byggmarknaden!

När stormen Johannes gick bärsärk i slutet av 2025 föll cirka 12 procent av den svenska årsavverkning på några dagar. Det fällda virket består till stor del av furu, som nu når marknaden. Redan innan stormen hade tallvirke blivit vanligare, medan granen minskat – en konsekvens av tidigare stora avverkningar till följd av granbarkborre-angrepp. Svenska sågverk har därför lanserat byggsortiment av furu som täcker konstruktionsvirke i olika hållfasthetsklasser. ●

TRÄ NUMMER 2/2026

FOTO PAUL WENNERHOLM



Kraft i trä – 290 meter upp

Stora Enso vill etablera en vindkraftpark i trä utanför Borlänge. Planen är att installera 14 verk, tillverkade i laminerat trä, där varje verk väntas leverera runt 10 MW. Projektet är ett samarbete med träteknikföretaget Modvion. ●

26%

Så stor andel av samhällsfastigheter, som skolor och vårdlokaler, byggdes med trästomme 2025.

Källa: Prognoscentret

Träspikar i elnätet

45 000 spikar av bokträ används i stället för konventionella stålspikar när E.ON, i samarbete med Omexom, bygger en ny transformatorstation i småländska Karlshammar. Stationsbyggnaden uppförs i trä och kompletteras med klimatsmarta materialval, som sammantaget beräknas minska klimatpåverkan med upp till 25 procent. Anläggningen ska stå klar hösten 2026. ●

FOTO GERD KARLSSON, OMEXOM



GRANKOTTENS PRINCIP I ALLGÄU

Mitt i det vackra landskapet i Allgäu, Tyskland, reser sig ett 23 meter högt arkitektoniskt landmärke med en banbrytande träkonstruktion. Wangen Tower, ritat av ICD och ITKE vid Stuttgarts universitet till den årliga trädgårds- och landskapsutställningen Landesgartenschau 2024, är världens första flervåningsbyggnad med bärande stomme av självformande, korslaminerade träelement.

Tolv böjda KL-träelement, med ett tvärsnitt på bara 130 millimeter, vrider sig uppåt längs tornets höjd på 23 meter och skapar en silhuett som svarar an mot landskapets mjuka kullar. Principen är hämtad från biologin. Inspirerat av grankottens fuktrörelser formades panelerna genom ett kontrollerat torkningsförlopp. Metoden är ett alternativ till traditionell energikrävande pressformning som kräver tunga maskiner.

Invändigt växlar ljus och skugga på de böjda träytorna längs spiraltrappans 113 steg.

Exteriört kläs tornet i lodrätt monterade massivträpaneler av lärk. Tack vare CNC-frästa fogdetaljer och millimeterprecis prefabricering kunde tornkonstruktionen monteras på plats på bara tre dagar. ●

TEXT MATTIAS BOSTRÖM
FOTO CHRISTOPH MORLOK

MITT I NATUREN

Från ett övergivet industriellt sår till en levande trädgårdsstad, där bebyggelse och natur samspelar. Utanför Mölnlycke har norska Snøhetta skapat en modern mötesplats i ett bostadsområde som ännu inte existerar.

TEXT MATTIAS BOSTRÖM FOTO KALLE SANNER



Lakehouse är otvivelaktigt unik i sin gestaltning. Förankrad i ett gammalt stenbrott domineras de två första våningarna av stenmaterial. Därefter sträcker sig byggnadens limträstomme upp emot skyn och kulminerar i ett sexton meter högt atrium, och öppnar upp sig mot skog och himmel.

Mötet mellan arkitektur och natur förstärks i den växtlighet som tar för sig på taket. Här finns skogsbottensmattor av mossa, ljung, blåbär, gräs och vilda blommor, inhemska växter som fördröjer dagvattenavrinning, minskar överhettningensrisken och gynnar biologisk mångfald. Inte nog med det, här finns också anlagda stigar där besökarna kan uppleva den omgivande naturen.

Snohetta har med andra ord gått ”all in” när det kommer till gestaltning.

– Den här platsen var ett stenbrott, en stenöken där ingenting växte. Vår idé var ”raised from the ashes”: att byggnaden skulle lyfta sig ur stenen och bli frodig och levande. Stenen från brottet använder vi i gångstigen på taket, blandad med det gröna. Väl uppe möter man både vattnet och den nya stadsdelen bakom, säger Anne Cecilie Haug, senior arkitekt på Snohetta.

Stadsdelen hon nämner är Wendelstrand, belägen i Mölnlycke, en dryg mil söder om Göteborg. Platsen är under utveckling, och tanken är att ett helt nytt bostadsområde med radhus, flerbostadshus och villor ska ta form under de kommande åren. Wendelstrand ska bli en hållbar stadsdel, där natur, boende och arbete smälter samman. Totalt planeras cirka 1 200 bostäder med blandad upplåtelseform, byggda av HSB, OBOS, Balder, Klöver och Förbo. Projektet har marknadsförts som ”trästaden”, och ambitionen är att bli en av Sveriges största trästäder, med runt 900 bostäder i trä.

Snohetta var delaktig i utvecklingen av hela området och deras vision för Lakehouse sträcker sig utanför själva byggnaden. Därmed fick man god användning för det arbetssätt man internt kallar ”transpositioning”, som kortfattat innebär att Snohetta i den kreativa fasen involverar alla berörda discipliner. Syftet är att utforska så många infallsvinklar som möjligt och på så sätt hitta de bästa lösningarna för varje enskild uppgift. Konkret kan det exempelvis innebära att en produktdesigner måste tänka som en landskapsarkitekt, och en landskapsarkitekt som en inredningsarkitekt.



Anne Cecilie Haug, senior arkitekt på Snohetta.

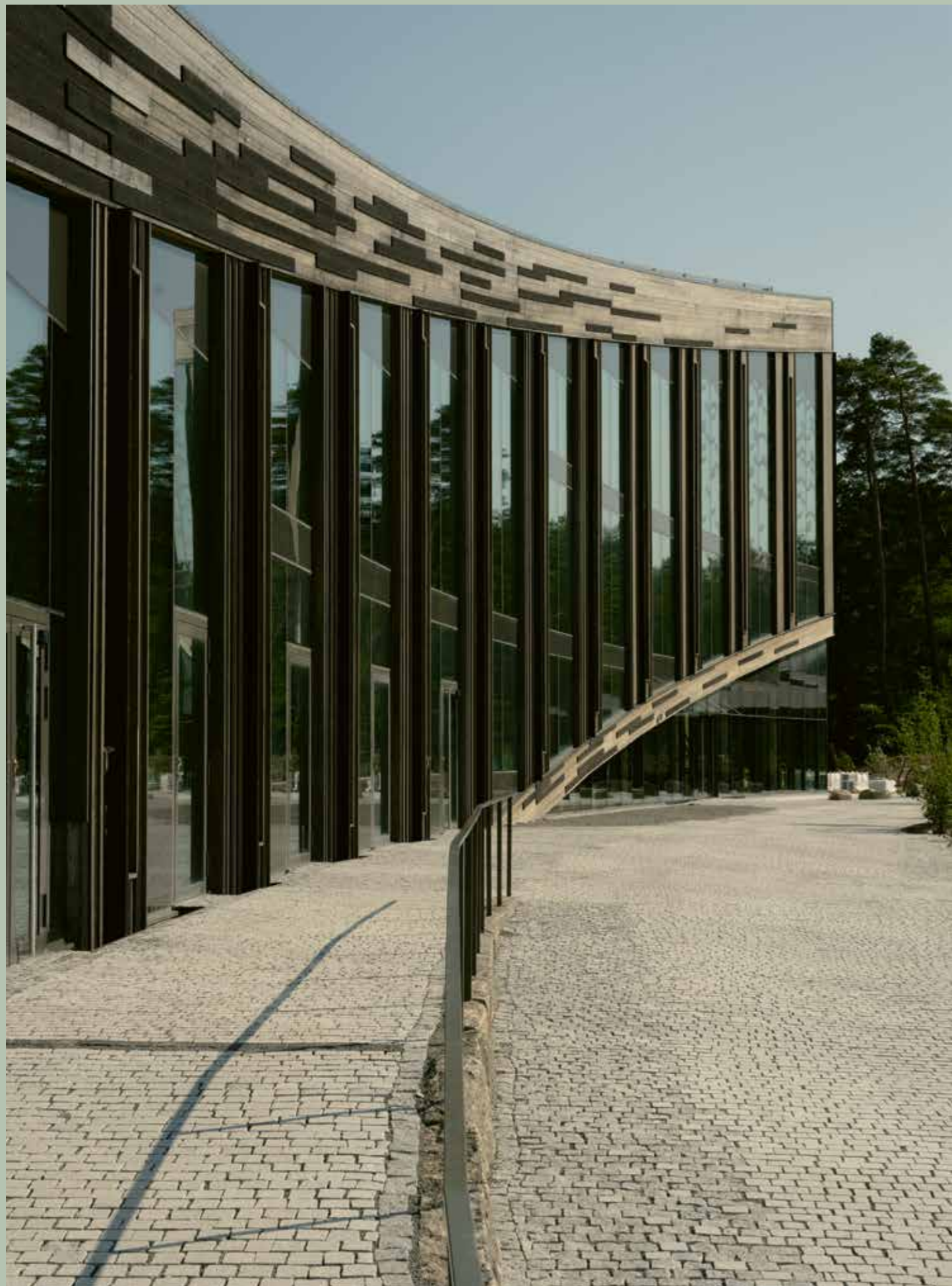

Byggnadens tak, som lutar 12 grader, hämtar inspiration från formen på den omgivande skogens siluett. Här finns en takträdgård med gångvägar.

Tvärsektion

Den krökta byggnaden sluter sig småskaligt mot gårdsbildningen, samtidigt som den breder ut sig åt motsatt sida och erbjuder besökaren en storslagen utsikt.

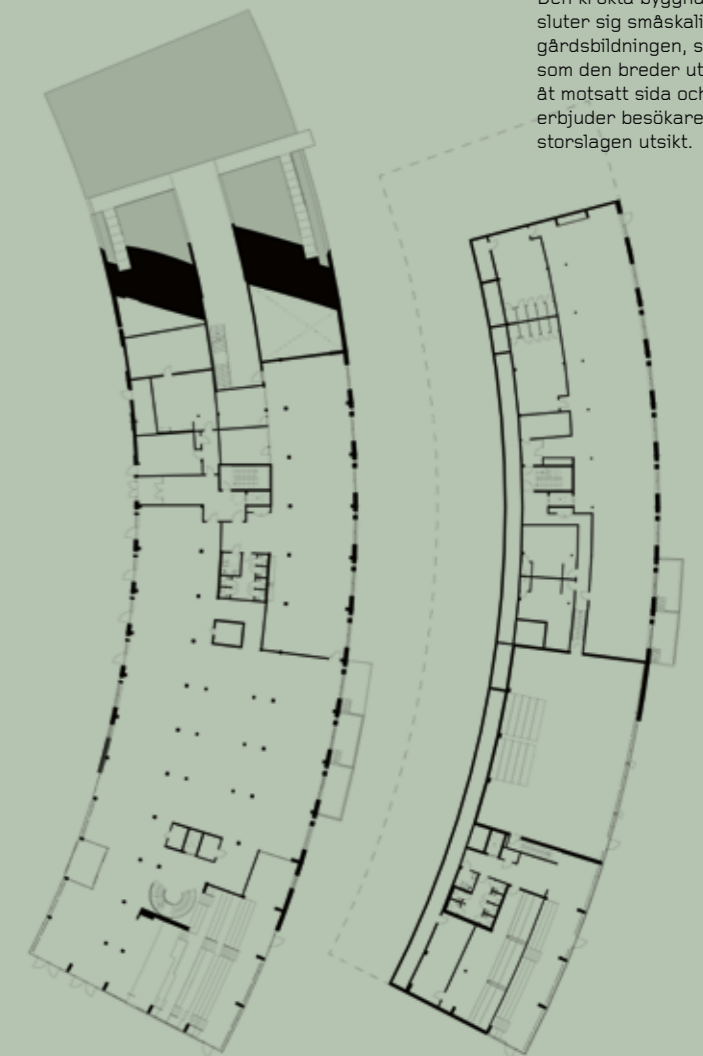

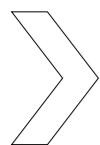

– I det här projektet hade vi en landskapsarkitekt, en inredningsarkitekt och en arkitekt med från början. I många andra projekt gör man fint runtomkring efter att man är klar. Vi designar så att alla dessa tre discipliner är med från början. Då blir jag som arkitekt även en förkämpe för landskapet och interiören, eftersom jag vet varför vi har gjort som vi har gjort, och vad som sker om man ändrar på det. Allt hänger samman, säger Anne Cecilie Haug.

Sprungnen ur sten med strävan mot naturen är inte bara en fråga om gestaltning. Det är bokstavligen så Lakehouse är byggd. Grunden står i sten, och när Lakehouse reser sig ovan markytan tar trä över. Anne Cecilie Haug beskriver det som ett möte mellan tungt och lätt. Dött och levande.

– Träkonstruktionen speglar träden i omgivningen. Den börjar på marken och växer sedan uppåt, medan det som är från markplanet och nedåt är betong som befinner sig i stenvärlden. Så det är ett möte mellan dessa material. Jag tycker verkligen om att visa upp konstruktionen, att förstå hur allt hänger ihop. Jag tycker det är vackert att se när det är gjort rätt. Det är precis och det är levande, säger hon.

Lakehouse har en stomme i massivt trä. Bärverket består av pelare och balkar i limträ av svensk och norsk furu och gran, kombinerat med bjälklag och väggar i korslimmat trä. Träet är till stora delar synligt i interiören – samma material som bär huset utgör också dess inre ytor.

Den mest iögonfallande detaljen i Lakehouse är det atrium som finns längst upp och längst ut. Även där är trä dominerande, i form av ett massivt trädäck.

Längs ena väggen slingrar sig en spiraltrappa i betong, klädd i trä, som fungerar både som kommunikationsled och som del av den bärande strukturen.

Men det som gör atriet verkligen levande är de stora glaspartierna. Utanför finns skogen, och den lyckades Snøhetta förmedla in i själva atriet via särskilt utformade fönsterglas.

– Stora glasfasader mot söder är något vi sällan har, eftersom värmen ackumuleras för mycket. Vi tittade därför på möjligheten att skapa ett bladliknande mönster i glaset, och på så sätt uppnå samma effekt som ett naturligt träd, vars blad filtrerar solljuset. Det skapar en väldigt speciell känsla i rummet; en spegling av naturen utanför, i dubbel bemärkelse, säger Anne Cecilie Haug.

Lakehouse invigdes sommaren 2025. Men än så länge står den i ensamt majestät. Arbetet med Wendelstrand har precis inletts och beräknas pågå till 2028, då hela området ska vara färdigbyggt. Förutom fokus på ekologisk hållbarhet, är även social hållbarhet en viktig beståndsdel. Även i det avseendet är trä ett utmärkt materialval, menar Anne Cecilie Haug, eftersom trä är ett levande material som skapar både lugn och trygghet. Och hon är övertygad om att gestaltning genom arkitektur spelar en stor roll för att underlätta för möten mellan människor.

– Att använda arkitektur för att skapa offentliga rum som är öppna och gratis för alla, det tror jag är viktigt. Och då är det extra viktigt att de utrymmena utformas så att folk känner sig välkomna, att de inte blir för lyxiga så att man inte vågar sätta sig ner, eller för slitna och fula så att man inte vill vara där. Därför är det fantastiskt att Lakehouse redan finns på plats när människor börjar flytta in. ●

Lakehouse

Beställare: Next step Group.

Entreprenör: BRA bygg.

Konstruktör: BRA bygg.

Byggtid: 2 år.

Material/virke: Betong, limträ, massivträ.

Materialleverantör: Moelven.

Total yta: 3500 kvm.

Invigd: Juni 2025.

Form och material är inspirerade av platsens förflutna som stenbrott och de naturliga terrängstrukturerna. De två nedre våningarna är förankrade i stenens värld, här dominerar betong och sten. På byggnadens högsta punkt finns ett öppet atrium, utformat för att fungera exempelvis vid konserter.

TVÄRSEKTION

»Vi talar om ett ständigt tillstånd av förnyelse»

En landskapsarkitekt och en arkitekt tolkar samma problem olika. På Snøhetta har den insikten blivit metod: transpositioning – en medveten förflyttning mellan yrkesroller som tvingar fram nya frågor, och i förlängningen en mer dynamisk gestaltning.

Idén om transpositioning växte fram ur en vilja att utmana etablerade arbetssätt och utforska de verktyg som styr designprocessen. Om en landskapsarkitekt tänker som en arkitekt, och tvärtom, kan vi nå insikter och lösningar vi kanske inte nått annars, resonerade man.

– Transpositioning gör att vi kan ställa bättre och mer relevanta frågor, som till exempel: "Om jag vore entreprenör, skulle det vara vettigt att använda trä just här?", "Finns det lokal kompetens att tillgå?", "Är det säkert att vi kan få tag på materialet för den här konstruktionen, givet platsens förutsättningar?" säger Marius Hauland Næss, tillträdande vd på Snøhetta.

Med transpositioning som metod kommer nya insikter och lärdomar, som Snøhetta tar med sig vidare in i kommande uppdrag. Marius Hauland Næss menar att metoden även gör att Snøhetta möter många engagerade och kompetenta samarbetspartners som bidrar till att utveckla arbetet framåt.

– För Snøhetta är det avgörande att ständigt ifrågasätta, "pusha" på gränser och aldrig nöja sig med givna sanningar eller lösningar förrän vi har granskat problemet ur flera olika perspektiv. Vi talar om ett ständigt tillstånd av förnyelse. Vi måste våga kasta oss ut på djupt vatten – söka oss utanför vår komfortzon.

Det förhållningssättet skapar följaktligen ringar på vattnet och ger både ett bredare synsätt på designen och fler perspektiv. Där är Lakehouse ett talande exempel, där man aldrig arbetade utifrån och in. Landskapet är Lakehouse och Lakehouse är landskapet.

– **Vi ser transpositioning** som en grundläggande strategi för att driva innovation och kreativa processer framåt. Det ger oss ett bredare synsätt på designen och fler perspektiv, vilket säkerställer ett bättre resultat och lösningar som vi kanske inte skulle ha upptäckt annars, säger Marius Hauland Næss.

Reaktionerna från beställarna talar sitt tydliga språk. Den som söker sig till Snøhetta vill, enligt Marius Hauland Næss, bli utmanad.

– De älskar det. Jag antar att det är därför de vänder sig till oss. Om de vill ha ett projekt som redan är ritat och planerat utan att behöva tänka om, förstår jag inte varför de skulle vända sig till Snøhetta. ●

TEXT MATTIAS BOSTRÖM

FOTO IVAR KVAAL



Marius Hauland Næss, tillträdande vd på Snøhetta.

Naturligt hi-tech

Vi har byggt lätt sedan 1974



masonitebeams.se

För starka förband i massivt trä

SDCF - För upplagsförstärkningar och sammanfogning av massivt trä

SDCFC - För dolda montage och förstärkningar av limträ

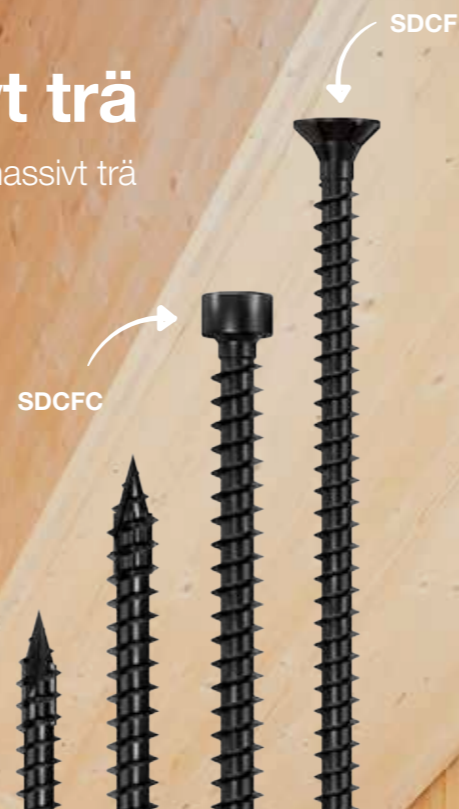

Behöver du hjälp med dimensionering?
Använd Fastener Designer
app.strongtie.com/fd/



SIMPSON

Strong-Tie

Läs mer på strongtie.se

SIDA VID SIDA

Common Woods i Amersfoort i Nederländerna är inget vanligt bostadsområde. Marken ägs gemensamt av de boende, och grannskapet rymmer allt från social housing till exklusiva villor. Arkitekturen uppmuntrar till många möten – både med grannar och granar.

TEXT GUSTAV SCHÖN FOTO RICCARDO DE VECCHI

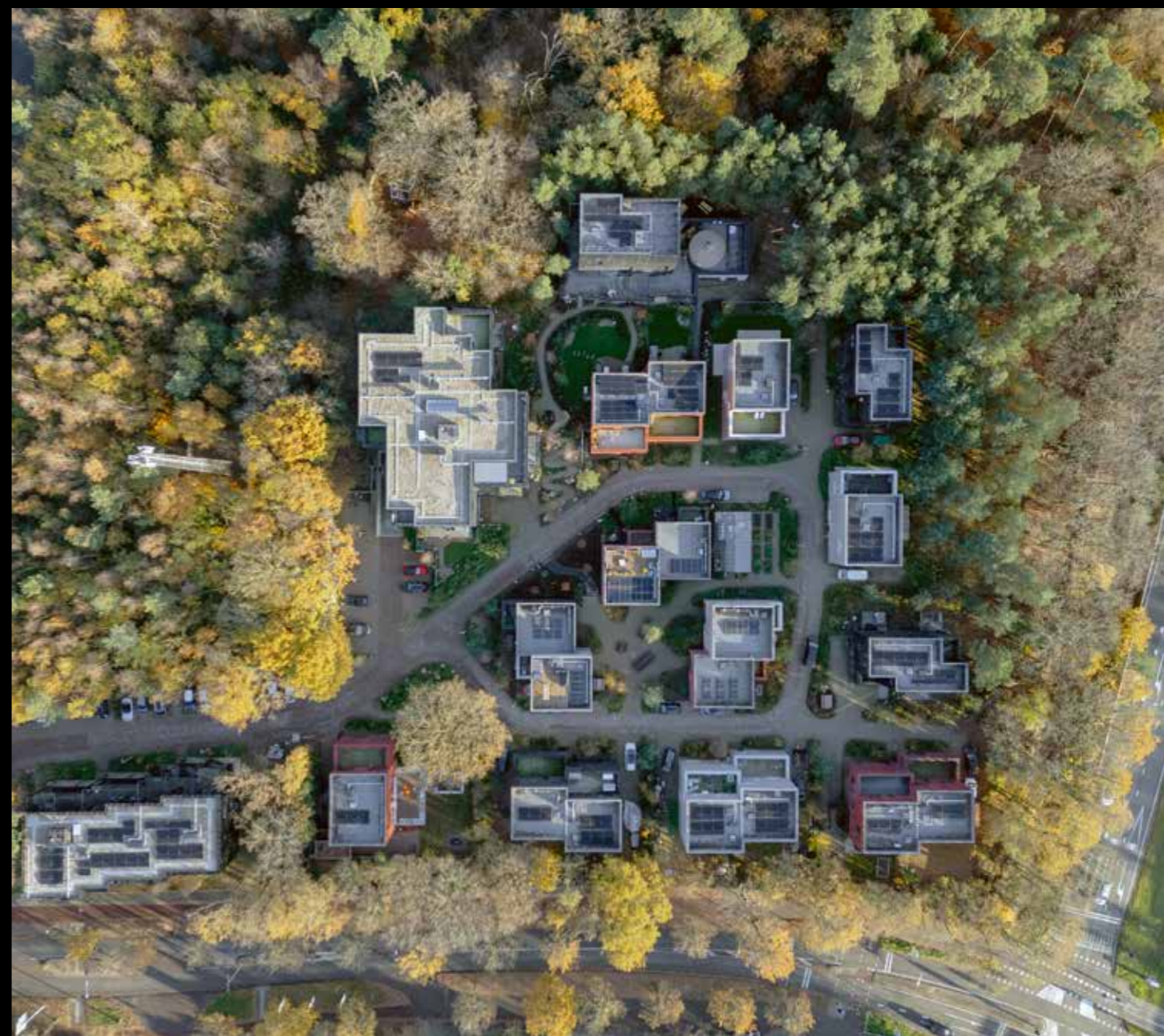

Runt den stora eken mitt i kvarteret finns en gemensam bänk, där de boende kan umgås. Marken mellan de 56 bostäderna ägs gemensamt, och området rymmer flera mindre mötesplatser: planteringsytor, sittplatser och ett växthus med komposteringsmaskin.

Bostadsområdet Common Woods ligger i utkanten av Nimmerdorskogen, söder om den nederländska staden Amersfoort. På tomten låg tidigare en ridskola, och när arkitekten Lidia Egorova på Space & Matter besökte platsen första gången fanns det inte någon tydlig kontext.

– Eftersom det saknades en bebyggd miljö att förhålla sig till fick vi fokusera på hur arkitekturen kunde interagera med naturen. Det var en utmaning i sig, berättar Lidia Egorova.

Bebyggelsen är tät men upplevs ändå som öppen och levande. Mellan husen löper små grusgångar, och så kallade *boskamers* – skogsrum på nederländska – har planterats in i området.

– De gör att området känns integrerat med skogen. Eftersom marken i de kollektiva ytorna ägs gemensamt av de boende så säkerställer skogsrummen också att ingen sätter upp ett staket och tar den gröna ytan i anspråk, säger Lidia Egorova.

I stället för stora enhetliga volymer är huskropparna i varierande storlek. Det skapar en dynamik och binder samman de olika boendetyperna, som också ligger inom olika prisklasser. De fasader som vetter mot staden är formella, medan de som vetter mot skogen är mer öppna och lekfulla.

– Vi arbetade inifrån och ut, med fokus på hur naturen upplevs från bostaden. Det resulterade bland annat i stora hörnöppningar vända mot skogen.

Från lösvirke till hybrid

Common Woods startade som ett modulbyggnadsprojekt med träregelstommar. Men efter en utdragen detaljplansprocess övergick projektet till en lösning med färdigmonterade element och olika stomsystem: Flerbostadshuset uppfördes med betongstomme, medan villor och radhus byggdes i KL-trä.

Det modulära tänkandet präglar dock fortfarande arkitekturen. Fasadernas horisontella och vertikala uppdelning utgår från den ursprungliga modullogiken.

– Geometrin, volymernas fragmentering, detaljerna i träpanelen – allt detta härstammar från de första planerna. Det samlar hela kvarteret under ett och samma arkitektoniska paraply, säger Lidia Egorova.

Valet av KL-trä visade sig dessutom ge en kvalitet som den ursprungliga lösvirkesbyggda modullösningen inte hade kunnat leverera: den synliga trästommen inifrån. Samtidigt blev bytet av byggsystem både ekonomiskt fördelaktigt och logistiskt enklare.

– När vi väl hade bestämt oss för att byta byggsystem gick det väldigt snabbt att få upp husen, säger Lidia Egorova.

Eftersom det finns mycket lera och lite skog i Nederländerna, dominerar tegelarkitekturen i landet. Men Lidia Egorova ser en förändring, driven av hållbarhet och cirkularitet.

– Att bygga i trä i Nederländerna är en relativt ny trend. Därför tittar vi mycket på hur ni i Sverige använder trä. Vi tycker överlag att de nordiska ländernas användning av trä i byggandet är mycket tilltalande, säger hon.

Fastighetsutvecklaren och beställaren Maurits van Hoogevest, som själv bor i Common Woods, är inne på samma spår och säger att branschen var ganska omogen när bygget drog i gång för fem år sedan.

– På den tiden betraktades träbyggande fortfarande som något nytt. Det fanns en osäkerhet bland våra entreprenörer och samarbetspartners när det gällde att bygga i trä. Det ledde till att de lade på säkerhetsmarginaler på upp till 20 procent för att täcka eventuella risker och extrakostnader, vilket gjorde att träbyggandet blev betydligt dyrare än traditionellt byggda lägenheter.

Områdets fasadelement i granvirke är inspirerade av Nimmerdorskogens färgpalett. Den röda fasadfärgen speglar fallna löv och tallarnas rödaktiga stammar. Den brunsvarta kulören är hämtad från skogens naturliga jordtoner och skuggor, samtidigt som de beige tonerna kompletterar de mörkare färgerna. Runt om på fasaderna sitter också fågelholkar integrerade. Placeringen är inte slumpmässig utan följer ett schema, baserat på ekologisk expertis.

– För att främja olika arter i skogen tog vi hänsyn till specifika krav på avstånd mellan bon och i vilka väderstreck holkarna placerades, berättar Lidia Egorova.

Social housing och mångmiljonvillor

Common Woods rymmer hyresrätter, bostadsrätter och privatägda villor. Mixen av olika boendeformer ligger i linje med landets bostadspolitik.

Andelen social housing-bostäder styrs regionalt och utgår från vad som redan finns i regionen. I detta >



»Eftersom marken i de kollektiva ytorna ägs gemensamt av de boende så säkerställer skogsrummen också att ingen sätter upp ett staket och tar den gröna ytan i anspråk»

LIDIA EGOROVA,
ARKITEKT PÅ
SPACE & MATTER



Social housing

Social housing är ett internationellt begrepp för statligt subventionerade bostäder, som förvaltas av aktörer med allmännyttigt syfte. Hur man kvalificerar sig för en sådan bostad varierar mellan länder, men handlar oftast om hushållets inkomst och storlek. Modellen finns i bland annat Nederländerna, Storbritannien och Frankrike.

I Sverige finns ingen direkt motsvarighet – här anses allmännyttan vara öppen för alla, oavsett inkomst.

projekt utgör de mer än en tredjedel av beståndet.

– Syftet är att skapa en socialt stark och mångkulturell gemenskap. Med social housing motverkar vi segregation och ser till att människor med olika ekonomiska förutsättningar kan bo sida vid sida i samma grannskap, berättar Lidia Egorova.

En social housing-lägenhet kostar omkring 800 euro i månaden, medan priset för de dyraste villorna uppgår till omkring två miljoner euro.

– Vi ville att alla byggnader skulle uppfattas som likvärdiga. Oavsett prisläge ska träet hålla samma kvalitet, och fasaden ha samma omsorg. Det ställde höga krav på oss att hitta ett gemensamt arkitektoniskt språk, säger Lidia Egorova.

Invändigt varierar bostäderna främst i planlösning. De boende har haft möjlighet att anpassa sina hem efter egna behov. Efter färdigställandet besökte Lidia Egorova ett äldre par. Deras lägenhet följde grundritningen, men var tydligt formad utifrån deras liv.

– Man kände igen ursprungsplanen, men det var verkligen deras lägenhet. Det var väldigt tillfredsställande att se.

Början på något större

Initiativtagaren och utvecklaren Maurits van Hoogevest är uppväxt i en familj som sysslat med bygg- och fastighetsutveckling i fem generationer, men familjeföretaget gick i konkurs under finanskrisen 2009.

Med sitt visionära pilotprojekt vill han nu förändra synen på fastighetsutveckling.

– Jag kallar Common Woods för en utvecklardriven ekoby. Projektet visar att man kan föra det bästa från ekobyarnas kollektivistiska tänk in i den traditionella fastighetsutvecklingen.

Bostadsområdet är integrerat för att kunna ge tillbaka till naturen. Helofytfiler, en naturinspirerad vattenreningsanläggning som använder vattenväxter (helofyter) för att rena till exempel avloppsvatten och dagvatten, har installerats för att minska vattenanvändningen. Samtidigt används vattnet från regn- och vattentankar i det gemensamma växthuset och trädgårdarna. Kvarteret är också designat för spontana möten och för att främja social sammanhållning. Att grannarna äger marken tillsammans har betydelse, menar Maurits van Hoogevest.

– I stället för att vinsten från stigande markvärden går till enskilda aktieägare hos en traditionell utvecklare, är målet att vinsten ska stanna i det kollektiva projektet.

Den gemensamma markägandemodellen i Common Woods har stött på en del byråkrati på vägen, och det tog elva år att utveckla och färdigställa de 56 bostäderna. Men genom företaget Building the New är Maurits van Hoogevest i full gång med sitt nästa projekt.

– Samhället efterfrågar lösningar på bostadsbristen. Den här modellen visar att samhället självt kan vara med och hitta lösningar och driva bostadsutvecklingen, säger han. ●

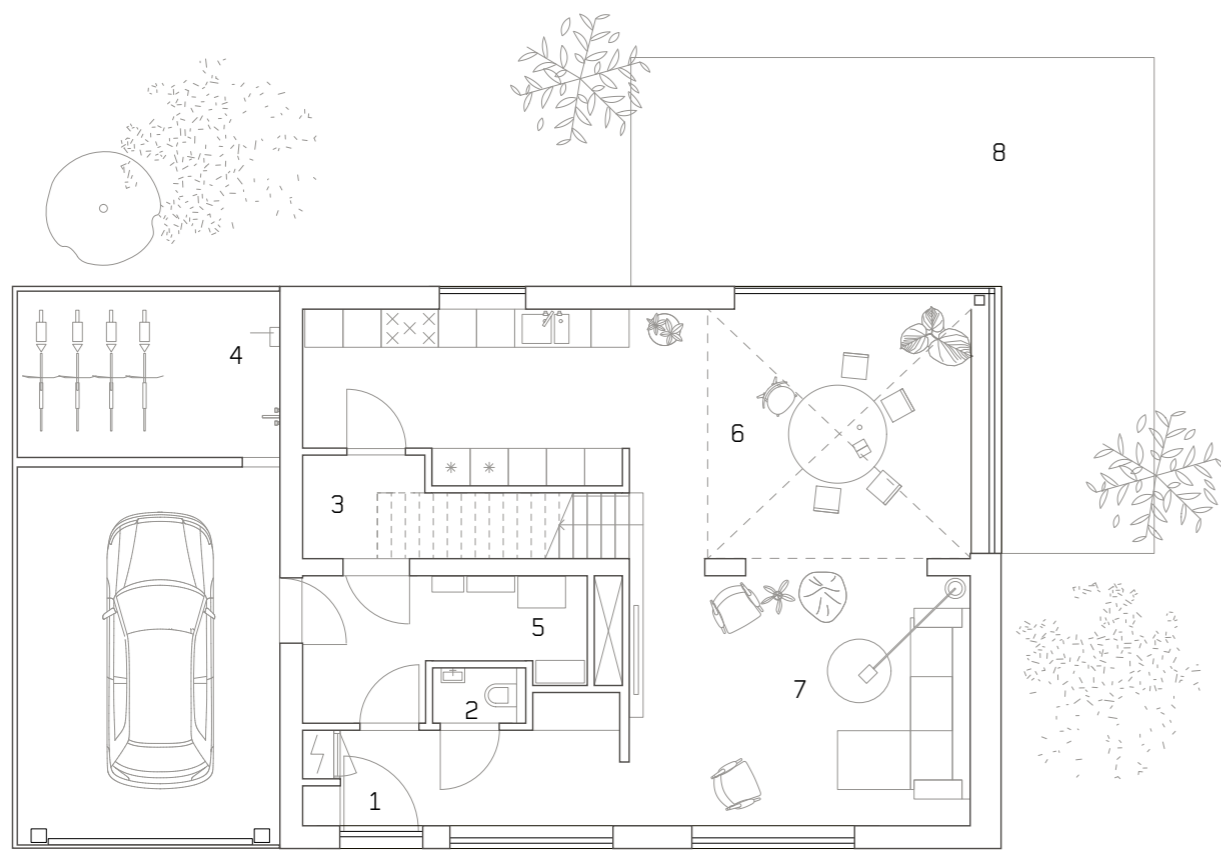

1. Entré
2. Toalett
3. Skafferi
4. Förråd
5. Teknikrum
6. Kök med matplats
7. Vardagsrum
8. Uteplats



Mellan husen löper små grusgångar och skogsrum, "boskammers", har planterats in i området.



Fokus i arbetet låg på hur naturen upplevs från bostaden. Det resulterade bland annat i stora hörnöppningar vända mot skogen.

Common Woods

Plats: Amersfoort, Nederländerna.
Arkitekt: Space & Matter, Amsterdam.
Landskapsarkitekt: DELVA Landscape Architecture & Urbanism.
Beställare: Holistic Development.
Utvecklare: Building the new.
Träleverantör: Binderholz.
Konstruktör: Treetek.
Färdigställt: 2025.
Stomme: KL-trä (villor och radhus); betongstomme (flerfamiljshus).
Grund: Tunn betongplatta.
Fasadelement: Prefabricerade i gran – fönster fabriksmonterade i paneler.
Bostadsyta: Totalt 10 850 m²
Social housing-lägenheter: 27-44m²
Lägenheter: 63-141m²,
Parhus: 131-207m²,
Villor: 258-261m².



»Det handlar om att koppla på de experter och aktörer som driver utveckling och länka dem till våra projekt»

ANNA ERVAST, OPERATIV CHEF PÅ FOLKHEM

När fastighetsbolaget Folkhem 2012 fattade ett principbeslut om att enbart bygga i trä hade branschen knappt börjat prata om klimatpåverkan. Fjorton år senare är bolaget en av de aktörer som driver kunskapsutvecklingen hårdast, i nära samarbete med forskarvärlden. Men en fråga är fortfarande olöst.

Beslutet bottnade i klimatnyttan. 2012 var tekniken för att bygga i trä mogen, leverantörskedjorna på plats och siffrorna om betongens och stålets klimatavtryck tillgängliga för den som letade. Det enda som saknades var viljan att ta steget.

– Det stora motivet handlade om klimataspekten. Det var inte så många som pratade om det, men siffrorna fanns ju där, säger Anna Ervast, operativ chef på Folkhem.

Klimatet var alltså utgångspunkten, men inte hela bilden. Trä bär arkitektoniska kvaliteter som betong inte kan erbjuda, som exempelvis i de uttryck det möjliggör och känslan av att vistas i en byggnad där råvaran syns och andas.

– Det tillför stadsmiljöer något välgörande. Hantverket var en annan dimension. När man ställer högre krav på precision i genomförandet minskar spillet – antalet omtag och de kostnader som döljer sig i detaljer som måste göras om. Och så finns innovationskraften; att gå in i ett nytt sätt att bygga driver hela branschen framåt, säger Anna Ervast.

Folkhem bestämde sig tidigt för att inte söka ett färdigt byggsystem. I stället lät man varje projekt följa utvecklingen, och anpassas därefter.

Förhållningssättet mötte skepticism och oförståelse. Branschens konservatism är inte irrationell. Den bottnar i riskmedvetenhet, garantiansvar och decennier av inbyggda rutiner. Men den är också kostsam. Byggbranschen är den enda sektor där effektiviteten faktiskt har minskat under de senaste 50 åren. Mängden spill i ett nyproduktionsprojekt ligger i dag på 15–20 procent av det material som levereras till byggplatsen.

– Det var ganska tungrott, frustrerande. Det fanns en väldigt tydlig polemik mellan betong och trä. Entreprenörerna är den svåraste nöten att knäcka – de är kanske den största bromsklossen i vår sektor. De tycker nog att de vet hur man ska göra, men det betyder inte per automatik att det är det bästa sättet, säger Anna Ervast.

Konservatismen delades av banker och försäkringsbolag, som helst räknar på det de känner igen; ett nytt material är per definition svårare att prissätta.

Mitt i den konservativa stormen byggde Folkhem vidare. Och ju mer man byggde desto mer lärde man sig. En av de mer konkreta lärdomarna bolaget har dragit är de om fukt.

– Länge rädde uppfattningen att väderskydd var en nödvändighet. Ett stort tält över arbetsplatsen höjer kostnaderna och befäster bilden av att träbyggande är dyrt och omständligt, säger Anna Ervast.

Med projektet Cederhusen, som uppfördes 2020–2024 i Stockholm, utmanade Folkhem den tesen. Platsen var trång och erbjöd ingen rimlig lösning för väderskydd. Folkhem tog därför hjälp av experter, som slog fast att det skulle vara möjligt att bygga utan skydd. Och så blev det. Stommen restes från oktober till februari, i regn, hagel, snö och is – och fukten mättes löpande.

– Trä reglerar fukt av sig självt. Det är ett organiskt material. Det viktiga är att inte bygga in det, utan se till att det kan torka ut till rätt fuktkvot. När vi hade rest hela huset och mätte fuktkvoten hade träet torkat ut. Det gick väldigt, väldigt fort, säger Anna Ervast.

Cederhusen blev också startskottet för något annat. Det var där Folkhem på allvar insåg värdet av att koppla ihop sina projekt med forskarvärlden – inte för att få bekräftelse, utan **för att lära sig snabbare och bidra till en kunskapsbas som hela sektorn kan dra nytta av.**

– Det handlar inte bara om att vi ska lära oss. Det handlar om att koppla på de experter och aktörer som driver utveckling och länka dem till våra projekt. Då lär vi varandra, tillsammans, och kunskapsbanken blir större, säger Anna Ervast.

I praktiken har samarbetet med forskarvärlden tagit flera former. Folkhem tog exempelvis fram världens första EPD för ett helt hus. Man har samarbetat med RISE kring hur klimatberäkningar kan kopplas till BIM-modeller redan i konceptstadiet, samt deltagit i det Vinnova-finansierade projektet Mer hållbart stadsbyggande, genom bättre kravställning i markanvisningsprocesser.

Just nu deltar bolaget i EU-projektet Wood Circles, som syftar till att påskynda den gröna omställningen inom byggsektorn genom att utveckla cirkulära och hållbara lösningar för träkonstruktion.

– Det är den här typen av tillämpad forskning som är värdefull. Vi kan använda de projekt vi har, och det gör att forskningen blir relevant på ett annat sätt än om man sitter på ett universitet och tänker ut något som kanske inte går att använda, säger Anna Ervast.

Folkhem har inte bara påverkat och drivit forskningen. Bolaget har även engagerat sig i det politiska, bland annat genom att medverka i referensgruppen för Boverkets framtagande av klimatdeklarationslagen. Enligt Anna Ervast var deltagandet självklart eftersom bolaget redan arbetat länge med att klimatberäkna sina projekt.

– Vi äger ju projekten, och de digitala verktygen fanns där redan då. Det som saknades var att någon efterfrågade datan, och som verifierade att man fick det som efterfrågades, säger hon.

Anna Ervast menar att **även politiken behöver höja sin medvetenhet och kunskapsnivå om branschen ska ha chans att nå sina klimatmål.** De är trots allt samhällets kravställare och möjliggörare till snabbare utveckling i en större skala, resonerar hon.

– För oss är det självklart och nödvändigt att jobba transparent och trovärdigt för att bidra till att politiken kan ta sitt ansvar i den gröna omställningen av vår bransch, som står för en fjärdedel av Sveriges utsläpp.

Även om Folkhem har svarat på många av de frågor som dykt upp under åren är några fortfarande obesvarade. En av de mest akuta är försäkringsbarheten. Under det senaste året har arbetet kring hur trähus ska kunna försäkras på rimliga villkor intensifierats.

– Svaret är inte att vi inte kan bygga trähus. Det är en utveckling som måste ske. Försäkringsbolag, räddningstjänst, riskanalytiker och materialleverantörer måste lära sig hur de här byggnaderna faktiskt beter sig, säger Anna Ervast. ●

TEXT MATTIAS BOSTRÖM

FOTO SÖREN VILKS

TRÄ MOT TRÄ
2026

I idéutlysningen Trä mot Trä fick arkitekt- och industridesignstudenter vid Chalmers och Lunds Tekniska Högskola i uppdrag att gestalta ett funktionsobjekt för den urbana miljön. Huvudmaterialet skulle vara trä – och fogarna likaså. Tävligen var en idéövning utan krav på realisering. Målet var att visa hur träets egenskaper kan användas på nya och kreativa sätt, och hur ett objekt kan utformas för att monteras, demonteras och återbrukas på nya platser. I mars presenterades det vinnande bidraget, som fick ett resestipendium från Svensk Form och Svenskt Trä.

Jury: Tabita Nilsson, tekniklektor vid Chalmers Arkitektur, Per Nadén, arkitekt och medgrundare Nadén & Lind, Monika Jonson, Universitetsadjunkt vid LTH Arkitektur och Alexander Nyberg, arkitekt med ansvar för Träpriset på Svenskt Trä.

Arrangör: Arkipelago, Svensk Form och Svenskt Trä.

ÖVERST PÅ PRISPALLEN

Med verket Centrality vann Samuele Santini och Angela Darina Menchise idétävligen Trä mot Trä 2026. Utan varken spik, skruv eller lim har de designat en spiralformad paviljong för att ge liv åt stadens urbana tomrum.

TEXT GUSTAV SCHÖN



Våra städer är fulla av outnyttjade platser. Torg, ödetomter, rekreationsområden – platser som har förlorat sin funktion eller lämnats tomma. Det var utgångspunkten för Centrality.

– Vi ville designa något som aktiverar de urbana tomrummen, berättar Samuele Santini.

Han och Angels Darina Menchise, masterstudenter i Digital arkitektur vid Lunds Tekniska Högskola, designade en spiralformad struktur, som bärs upp av tre vertikala limträbalkar, där CNC-frästa element monterats i en uppstigande spiral.

Tävligen jury föll för arbetet med struktur och sammanfogning. Paviljongen saknar skruvar, lim och spik, i stället är det kilförband och pluggar av bokträ som håller ihop konstruktionen.

– Projektet visar hur digitala verktyg kan möjliggöra storskaligt byggande med extrem precision, det blev en slags referens för oss, berättar Samuele Santini. ●

Deltagare: Samuele Santini & Angela Darina Menchise, Lunds Tekniska Högskola.

Material: LVL-gran, förkolnad björkplywood, bokträpluggar.

Sammanfogning: Kilförband och träpluggar.

Tänkt placering: Domkyrkoplatsen vid Lund domkyrka.

På nästa sida kan du läsa mer om de tre bidrag som fick hedersnämnden. >

CENTRALITY

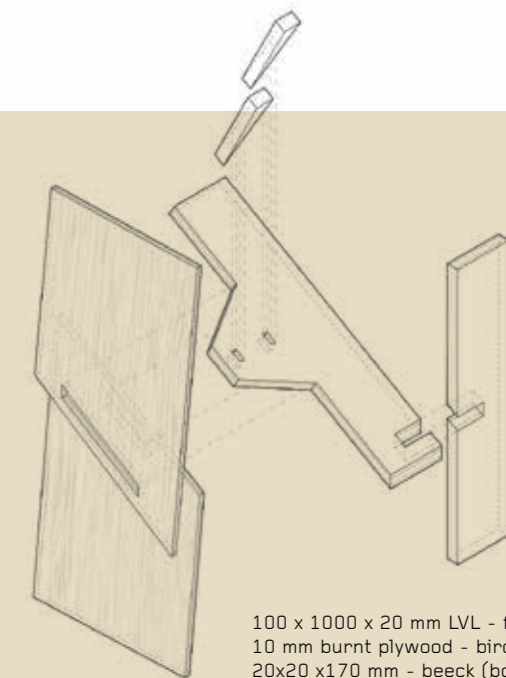

100 x 1000 x 20 mm LVL - fir (gran)
10 mm burnt plywood - birch (björk)
20x20 x170 mm - beeck (bok)



SJÖTULLKAMMAREN

Den nattsvarta kubstrukturen på Skeppsbron är tänkt att fånga göteborgarnas uppmärksamhet. När de sedan närmar sig verket Sjötullkammaren blir de upplysta om platsens minne och kulturarv.

Historiskt har Skeppsbron på Hisingen i Göteborg haft en central roll i stadens utveckling. Här vill arkitektstudenten Andrzej Cahlenstein återaktivera området med paviljongen Sjötullkammaren.

Paviljongens form är hämtad från samtida tullkontrollbodnar. Den mörka ytan är förkolnad enligt den japanska tekniken yakisugi, som gör ytskiktet beständigt. Konstruktions-tekniken är inspirerad av dougong – en kinesisk tradition där träelement låser och bär varandra – utan lim eller skruvar – och klarar enorma laster över stora spännvidder.

– Om det är något jag lärt mig så är det att det redan finns otroligt mycket byggteknisk kunskap, som vi borde nyttja mer i branschen – om vi är nyfikna och vågar blicka bakåt. ●



Deltagare: Andrzej Cahlenstein, Chalmers tekniska högskola

Material: Konstruktionsfuru

Sammanfogning: Överlappsfog låst av tyngd

Tänkt placering: Kajen vid Hisingen, Göteborg

MÅNGA BÄCKAR SMÅ

På arkitekternas ljusgård på Chalmers tekniska högskola avlöser evenemangen varandra. Det kräver ett möblemang som tåls att flyttas och förändras, vilket gav arkitektstudenten Dylan Ahlhausens en idé om att ta fram skärmväggar. Genom gångjärnsförbindelser i trä skapar skärmarna organiska, böljande former, som inte är möjliga med de möbler som finns i dag.

– Jag ville utmana det ortogonala formspråket som ligger oss nära till hands när vi arbetar med trä. Jag tror att formerna som uppstår i mötet mellan mina moduler vittnar om materialets ursprung och erbjuder ett alternativt till det formspråk vi är vana vid, säger Dylan Ahlhausen.

Materialet hämtas direkt från byggvaruhandeln. Modulerna byggs av konstruktionsreglar i furu 45x145 mm, och stiften kan göras av kvastskäft. Juryn ansåg att projektet visar på en god förståelse för träs egenskaper och möjligheten att skapa demonterbara system helt i trä.

– Trä är ett lättarbetat och lättillgängligt material, tacksamt att experimentera med. Därför är jag också så nyfiken på trä och hoppas att få arbeta med det hela mitt liv. ●

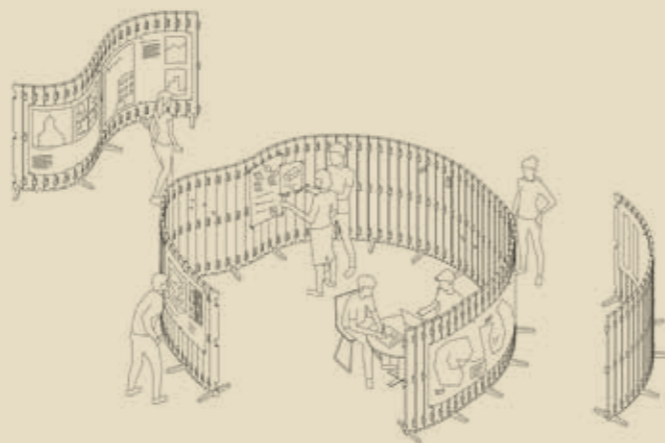

Deltagare: Dylan Ahlhausen, Chalmers tekniska högskola

Material: Konstruktionsfuru, kvastskäftspinnar som träpluggar

Sammanfogning: Gångjärn i trä förbundna med träpluggar – modulerna kan roteras och kopplas samman

Tänkt placering: Chalmers ljusgård, Göteborg

PANTA RHEI

På Gamla torg i Falsterbo vilar en furuplattform strax ovanför marken. En flytvolymer bär den uppåt längs pelarna utan fundament. Om IPCC:s klimatscenario SSP5-8.5 slår in har plattformen stigit sju meter till år 2126 – ett tyst men rörligt klimatinstrument i det offentliga rummet.

– Vi ville göra klimatförändringen begriplig i vardagen, inte som prognos utan som rumslig erfarenhet. Genom att låta paviljongen röra sig i takt med den stigande havsnivån blir tid något som kan upplevas, säger Xawery Wierzbowski och Sherwan Mato, arkitektstudenter, LTH.

Juryn ansåg att det konceptuella förslaget var tankeväckande och originellt, där en poetisk arkitektur fungerar som ett instrument för att synliggöra förändring. ●

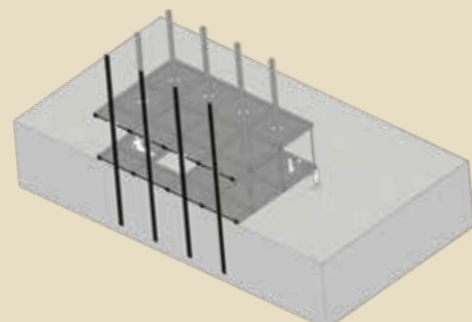

Deltagare: Xawery Wierzbowski och Sherwan Mato, Lunds Tekniska Högskola.

Material: Furu, talltjära,

Sammanfogning: Kilförband, dimensioneringen av hålen gör att hål låser sig samman.

Tänkt placering: Gamla Torg, Falsterbo.

SOM I MÄNNISKOR

Trä som bygger för framtiden

Med KL-trä och limträ skapas byggnader som är funktionella, långsiktiga och utformade för nästa generation. Miljöer där människor kan växa, lära och trivas över tid.

Trä är ett förnybart byggmaterial som binder koldioxid och som bidrar till minskad klimatpåverkan. Men lika betydelsefullt är det som inte alltid syns i siffror – som sunda inomhusmiljöer och rum som skapar lugn, trivsel och inspiration.

Genom ett helhetsansvar från projektering och projektledning till montage, levererar vi trästommar till skolor med fokus på kvalitet, trygghet och framtida behov.

Skolor byggda för nästa generation. Och nästa.

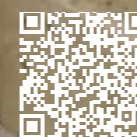

MARTINSONS
POWERED BY HOLMEN



PEDAGOGIK PÅ FRANSKA

Bakom den bärande fasaden av lokal kalksten och den energipositiva idrottshallen i trä döljer sig en nyskapande skolbyggnad, där naturmaterial, rymliga klassrum och flexibla ytor sätter barnen och pedagogiken i centrum.

TEXT CARL JOHAN LILJEGREN FOTO VLADIMIR MOLLERAT DU JEU

Den långa, låga skolbyggnaden Groupe Scolaire Simone Veil i Tremblay-en-France, strax norr om Paris, smälter väl in i den omgivande traditionella villabebyggelsen. Samtidigt lämnar byggnaden ett tydligt avtryck. Den bärande fasaden i lokal kalksten ger skolan ett stabilt, bestående intryck, samtidigt som stenens ljusa varma färgton är välkommande. Den 25-30 cm tjocka stenmuren (samma typ av sten som användes vid restaureringen av Notre Dame) är slitstark och lättskött. Och med sin termiska tröghet bidrar den till byggnadens komfort och låga energiförbrukning. Ovanpå bottenvåningen svävar en lanternliknande idrottshall i trä, vars tak är täckt med solpaneler som gör byggnaden energipositiv.

Inne i den ovanligt rymliga skolan möts naturmaterialen trä och lufttorkat lertegel. Tillsammans med

glasfönster från golv till tak mot gröna innergårdar definierar de stora luftiga ytor. Intrycket är lugnt, nästan självklart i sin enkelhet. Och det är så arkitektbyrån Le Penhuel & Associés vill ha det. I sina projekt strävar de efter enkla linjer och rena, klara närmast tysta ytor, den typ av enkelhet som vibrerar i sitt sammanhang. Livskvalitet och välbefinnande i vardagen är ett annat riktmärke i Le Penhuel & Associés byggnader.

I detta fall är resultatet så lyckat att byggnaden i november 2025 vann Frankrikes förnämsta arkitekturpris, l'Equerre d'Argent, Silvrvinkelhaken. Juryn motiverade utmärkelsen med att man ville belöna en vision som omdefinierar skolan, och förenar funktionalitet, estetik och hållbarhet genom att kombinera naturmaterial i en skola med rymliga klassrum och en idrottshall på taket, vilket optimerar utrymmet. >



TVÄRSEKTION



LÄNGDSEKTION

Skolor i Frankrike byggs och finansieras av kommunerna, som också fastställer programmen. Det finns nationella referensdokument, men de är inte obligatoriska, vilket leder till stor variation mellan projekten.

Warren Lepolard, arkitekt på Le Penhuel & Associés, lyfter särskilt fram vikten av det tåta samarbetet mellan dem och den beställande kommunen, som ville skapa en skolbyggnad för nydanande pedagogik med lågt klimatavtryck.

– Projektet blev möjligt tack vare en stark politisk vilja från Tremblay-en-Frances kommun att sätta barnet i centrum för projektet och satsa på ett samutnyttjande av utrymmen mellan skola och fritidshem, och ett miljömässigt föredömligt byggande, förklarar Warren Lepolard.

Skolan utformades i samråd med alla intressenter och blivande användare (pedagogisk och teknisk personal, föräldrar, kommun och utbildningsdepartement) och är en plats skapad för att uppmuntra nyfikenhet, samarbete och lusten att lära.

Den viktigaste utmaningen var att ta bort det traditionella fritidshemmet, som vanligtvis tar drygt hundra kvadratmeter av en skola i anspråk, och

omfördela denna yta till utvidgning av klassrum och korridorer:

– Tanken var att med samma totalyta skapa en bekvämare, rymligare och mer flexibel byggnad, där skolans och fritidshemmets delade funktion innebar att båda kunde ges större ytor än de annars skulle ha haft, säger Warren Lepolard.

Resultatet är en till synes klassisk fransk skola med åtta klassrum, en mångbrukssal, skolmatsal, kontor och en vaktmästarbostad. Men klassrummen, med lättflyttade möbler och delvis rörliga väggar, är betydligt större än vanligt – 80 m² – och möjliga att anpassa efter barnens och pedagogikens skiftande behov.

Skolans rymliga entréhall utgör en nord-sydlig ryggrad som gör det enkelt att röra sig genom byggnaden ända till skolgården. Dimensionerna gör hallen till ett verkligt vardagsrum, lämpligt för alla former av lärande och utbyte. Tre färgglada alkover med varierade inredningar ökar möjligheterna att använda rummet och uppmuntrar till skiftande inlärningsstilar.

I öst-västlig riktning går ”De 8 klassrummens gata”, som bildar skolans andra axel, en inre gång anlagd kring innergårdar i skolans hjärta, med vård, bord och ➤



Två axlar bildar en korsform i mitten av skolans planlösning, med en avlång entréhall från norr till söder och en ”klassrumsgata” som förbinder undervisningsutrymmena från öster till väster. Dimensionerna är mycket större än brukligt i franska skolor, och ger utrymme för olika verksamheter. Där stråken möts skapas en inomhuslekplats, avgränsad av färgglad blå och orange golvgrafik. Ytan kan också fungera för tillfälliga utställningar och evenemang,



1. Förgård
2. Klassrumsgata
3. Allaktivitetssal
4. Rörelsesal
5. Specialundervisningsrum
6. Sovsal
7. Administration
8. Matsal
9. Ateljé
10. Klassrum
11. Skärmtak/överbyggd gård
12. Skolgård



bänkar där barn kan arbeta självständigt eller i små grupper.

– Vi är stolta över att ha kunnat bryta med det i Frankrike mycket dominerande mönstret, där klassrummen nås via korridorer vars enda syfte är att hantera flöden. Här erbjuder vi ett stort, flytande och sammanhängande utrymme, genomsyrat av zoner som barnen kan göra till sina egna lekfulla platser för lärande och avkoppling, och förvandlar rörelse genom byggnaden till en pedagogisk upplevelse. När vi besöker platsen ser vi den frihet som lösningen ger barnen, säger Warren Lepolard.

Till detta kommer platser för lärande och ökad rörelse utomhus: planterade skolgårdar med stor artmångfald – direkt tillgängliga från varje klassrum via terrasser – ett ”tak för lärande” med en odlingsträdgård och en täckt idrottsyta, innergårdar som ger naturlig ventilation och ljus, ett pedagogiskt kök, med mera. Skolbyggnaden i sig är svaret på en mängd frågor.

– **Skolbyggnaden och dess material** är också en del i själva lärprocessen. En skola måste per definition synliggöra sitt klimat- och miljömässiga samt taktila avtryck. Och de naturbaserade materialen ger värme och en estetisk upplevelse, säger Warren Lepolard.

Inomhusmiljön domineras av trä och obränt lertegel. Träet, som använts både i bärande konstruktion (limträ, KL-trä, träregelstomme) och inredning, är i så stor utsträckning som möjligt synligt och skapar en miljö som är både lugnande och stimulerande.

– Vi valde träslag utifrån både deras tekniska egenskaper och ekonomi. De yttre pelarna är i douglas-

gran, för dess hållbarhet och vackra åldrande. Balkarna är i limträ av gran, för dess lätthet, och de invändiga beklädnaderna och möblerna är i bokplywood, för dess motståndskraft, säger Warren Lepolard. ●

Groupe Scolaire Simone Veil

Beställare: Kommunen Tremblay-en-France.

Arkitekt: Le Penhuel & Associés.

Projektteam: Warren Lepolard, Ersi Hoxha och Philippe Souaid.

Omfattar: En kombinerad skola och fritidshem för innovativa undervisningsmetoder, samt en idrottshall som delas med staden. Skolan har tre förskole- och fem grundskoleklasser.

Material: Fasad i bärande natursten, bärande stomme av KL-trä, innerväggar av stampat lufttorkat lertegel, bottenplatta samt vissa bjälklag och prefabricerade sanitetsenheter (blocs sanitaire) i betong.

Golvarea: 1850 m², utvändiga ytor 2330 m².

Budget: 8 miljoner Euro.

Byggtid: 18 månader, färdigställd 2025.

Certifieringar: Byggnaden är byggd i högkvalitativa organiska- och naturmaterial, och har högsta energi- och koldioxidbetyg: HQE Matériaux bio-sourcés, RE2020, BEPOS, E4C1.

Utmärkelse: L'Equerre d'Argent (Silvervinkelhaken).



Warren Lepolard, arkitekt på Le Penhuel & Associés.



Byggnaden har sida vid sida med de bärande murverken en bärande stomme av KL-trä och limträ samt innerväggar av stampat lufttorkat lertegel.



På det inhängnade taket finns bland annat en odlingsträdgård och en idrottshall under tak.

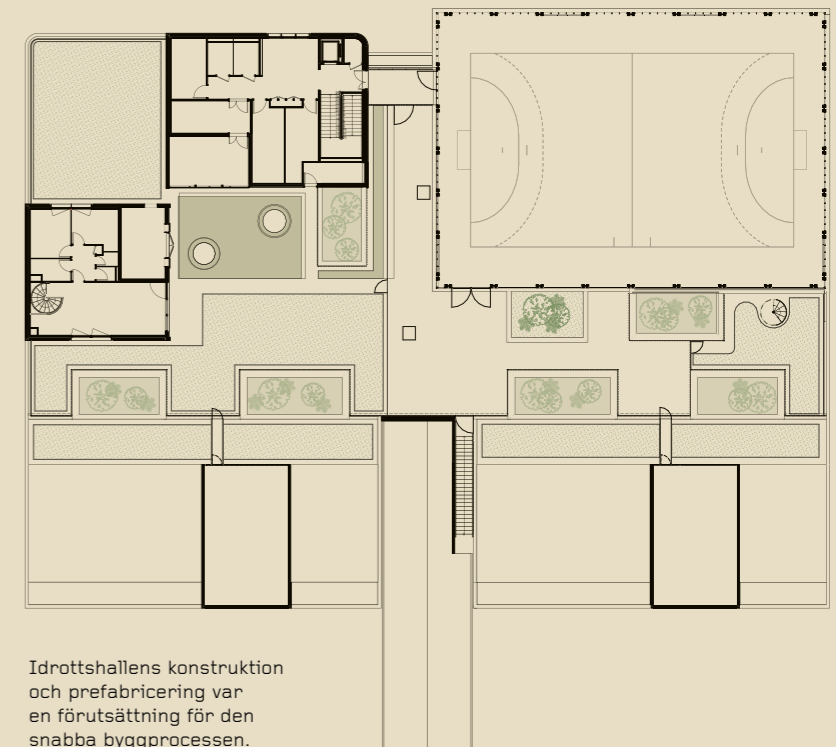

Idrottshallens konstruktion och prefabricering var en förutsättning för den snabba byggprocessen.



Verandan på Arlanda – Sveriges mest besökta träprojekt

En hållbar konstruktion
som välkomnar resenärer
från hela världen



Image: Swedavia

När resenärer kliver in på Arlanda Airport möts de av Verandan – en varm och inbjudande träkonstruktion som på ett naturligt sätt binder samman flygplatsens byggnader och skapar ett välkomnande första intryck. Med sin öppna form och nordiskt inspirerade estetik är Verandan både funktionell och visuellt imponerande.

Bakom projektet står Tyréns, som på uppdrag av Martinsons ansvarade för projektering och beräkningar av den bärande trästommen. Träet valdes med omsorg – inte bara för sin estetiska kvalitet, utan också för sina hållbara egenskaper. Som en förnybar resurs bidrar trä till ett lägre klimatavtryck och är ett naturligt val för en byggnad som ska välkomna miljontals resenärer varje år.

För Tyréns var valet av digitala verktyg avgörande. Genom att använda Tekla Structures kunde teamet modellera hela träkonstruktionen i detalj och säkerställa att varje komponent passade perfekt redan innan produktionen startade. Det gjorde det möjligt att hantera komplexa former, optimera materialåtgången och minimera

spill – en kombination av digital precision och hållbarhet som genomsyrar hela projektet.

“Vi brukar internt prata om att det förmodligen är Sveriges mest välbesökta träprojekt – alla som reser via Arlanda passerar under den här konstruktionen,” säger Gustav Essebro, Avdelningschef för Byggprojektering Trä på Tyréns.

“Det gör det också till ett av Sveriges mest besökta Tekla-projekt.”

Verandan visar tydligt hur trä som materialval, modern ingenjörskonst och digital modellering kan samverka. Resultatet är en byggnad som är lika funktionell som den är vacker – och framtidssäker, med hållbarhet och precision i centrum.

 **Trimble**
Tekla
Structures

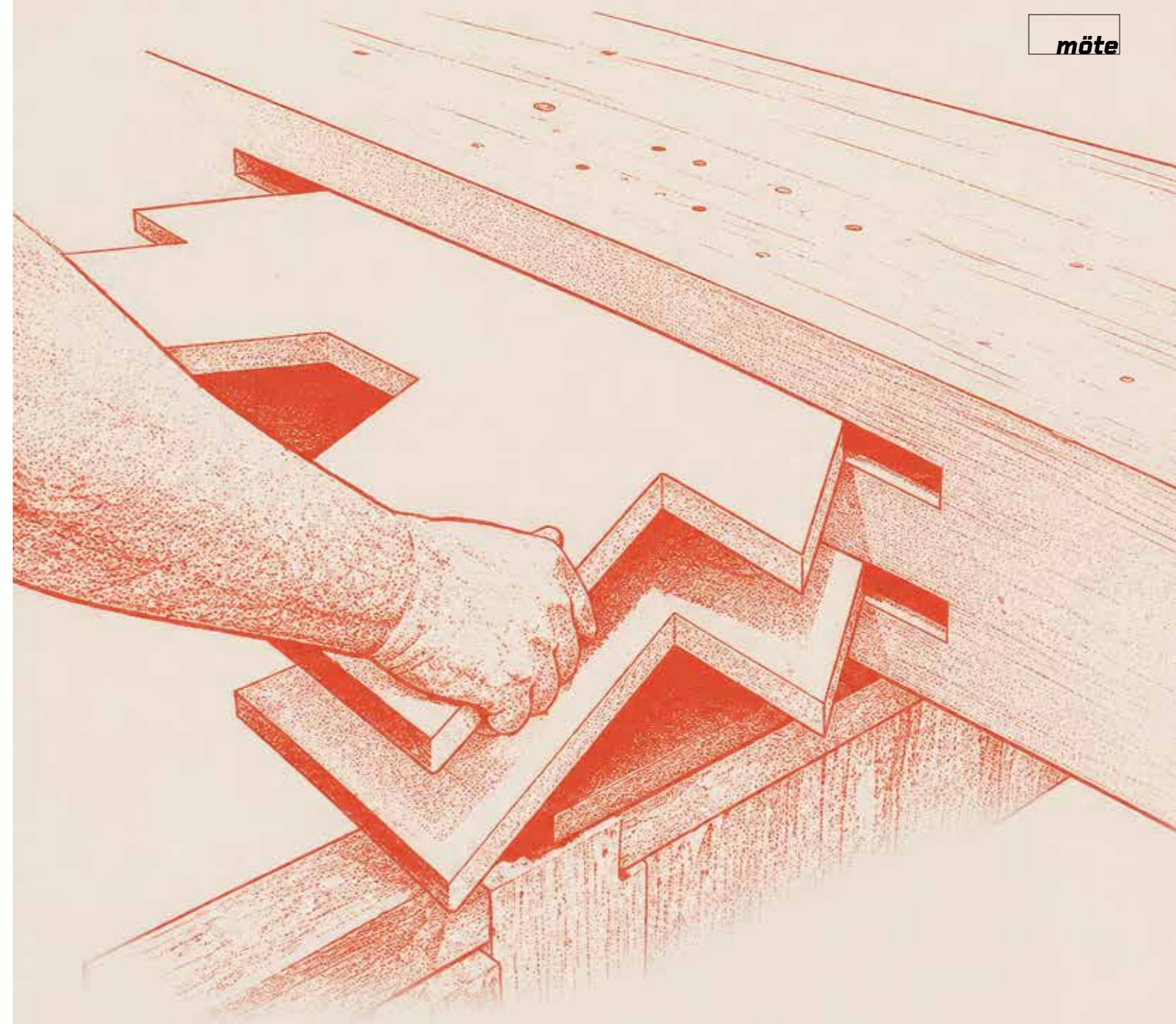

BJÖRKPLYWOOD SOM TRÄFÖRBAND

Kan björkplywood ersätta stålplåtar i moderna träförband? Det är målet för en grupp forskare på KTH, som hoppas att en ny metod ska bli starten på något större för ett underutnyttjat konstruktionsträ.

TEXT MATTIAS BOSTRÖM AI-GENERERAD ILLUSTRATION INTELLECTA

Nordens största mötesplats för industriell träbearbetning och samhällsbyggande i trä.

Träindustrin förändras. Det gör Trä & Teknik också.

Råvarupriser. Energieffektivisering. EU-krav. AI och automation. Kraven på lönsamhet och resurseffektiv produktion ökar i varje led. Trä & Teknik 2026 tar ett tydligare grepp om hur branschens viktigaste frågor blir till lösningar.

Mer trä. Mer innehåll. Mer relevans.



KUNSKAP | UTSTÄLLNING | NÄTVERKANDE

Limträkonstruktioner med stora spännvidder – hallar, broar, sportarenor – fogas i dag samman med inslitsade stålplåtar och dymlingar. Stålet ger ett betydande klimatavtryck, och de förborrade hålen i plåt och trä ställer höga krav på precision i monteringen.

Det finns exempel på projekt där man lyckats ersätta stål med olika typer av träförband, bland annat i arkitekten Shigeru Bans omtalade och sju våningar höga kontorsbyggnad Tamedia i Zürich. Men att överföra tekniken till ett industriellt arbetssätt har hittills inte gjorts med framgång.

Det var bland annat därför KTH:s avdelning för byggnadsmaterial valde att ta sig an uppgiften.

– Förbanden är det viktigaste i en träkonstruktion. Men man kan inte svetsa trä i detta fall. Vi tyckte att det var synd att man måste använda så mycket stål i de här knutpunkterna – både ur klimatsynpunkt och för att stålet ställer till med precisionsproblem vid montaget, säger **Magnus Wälinder, professor och chef för forskargruppen.**

Teamet på KTH har upptäckt att just björkplywood har egenskaper som påminner mer om metall än om trä. Och Magnus Wälinder hyllar björken, som han anser vara underutnyttjat som byggmaterial.

– Bland skivmaterial står björk i en klass för sig. Det har mycket högre drag-, tryck-, böj-, skjuv- och hålkantshållfasthet än både gran och furu. Det är högre än man skulle kunna förvänta sig. Ek kan ha högre densitet, men björken har generellt sett ändå högre draghållfasthet och elasticitetsmodul, säger han.

Forskningen har drivits med små medel, finansierad av Skogsindustrierna, Svenskt Trä och Sveriges Träbyggnadskansli. Två kinesiska doktorander, Yue Wang och **Tianxiang Wang**, har varit projektets ryggrad, under ledning av Roberto Crocetti, adjungerad professor vid KTH och expert inom ämnet träkonstruktion och särskilt förbandteknik.

Deras forskning har visat att björkplywooden klarar sin uppgift både med skruv och dymling, och att förbanden kan dimensioneras så att brottet blir segt och förutsägbart, snarare än det spröda brott som annars är vanligt för trä.

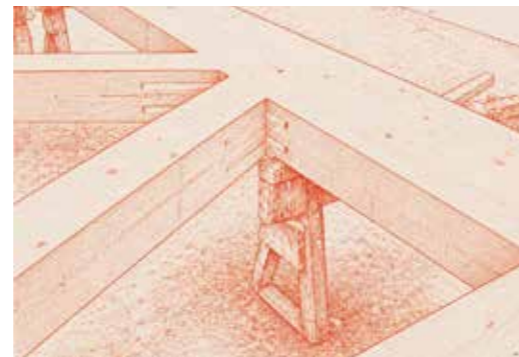

Inslitsade plywoodskivor av björk används i ett fackverk av limträbalkar. Metoden skulle kunna ersätta dagens stålplåtar. Bättre precision och ökad klimatnytta är några av fördelarna.

– Enligt våra testresultat från både laboratorie- och fullskaliga försök kan björkplywood konstrueras så att den inte utgör den svagaste länken i träförband. Den har stor potential som ersättning för de inskjutna stålplåtarna som i dag dominerar i storskaliga träkonstruktioner, säger Tianxiang Wang.

På kort sikt hoppas forskningsgruppen att tekniken kan testas industriellt i hallar och broar, där spännvidderna är längst och stålets klimatavtryck störst. Limträ tillverkaren Moelven har redan provbyggt med björkplywoodförband, och industrins första kalkyler antyder en betydande kostnadsbesparing jämfört med stålet.

Målet på lång sikt är att tekniken ska kunna användas skarpt, något som skulle förenklas av ett godkännande enligt Eurokod 5 – den europeiska standarden för dimensionering av byggnader och anläggningar i trä. När det kan ske är oklart, enligt Tianxiang Wang.

– Konstruktionsmässigt är jag övertygad om att björkplywood kan vara tillräckligt hållfast. Men det krävs ytterligare arbete för att fastställa de mest effektiva metoderna för att skydda materialet mot fukt och förbättra dess hållbarhet i utomhusapplikationer. Brandmotståndet förväntas uppfylla kraven i gällande standarder, men detta måste verifieras och kvantifieras genom brandtester, säger han. ●





En gran måste bli runt 20 år innan den blommar första gången – och sedan blommar den bara ungefär vart sjunde år.

FRÅN KOTTE TILL PLANTA NU SÄKRAS FRAMTIDENS SKOG

Varje år planteras omkring 400 miljoner plantor – främst tall och gran – i de svenska skogarna. Målet är att få fram starka träd som står emot sjukdomar, växer bra och som är raka så att de lätt går att såga till plankor och brädor. Det svenska skogsbrukets fokusering på plantering har en lång historia.

TEXT MALIN AGE FOTO KERSTIN JONSSON

1903 lär ha varit ett intensivt år för Sveriges dåvarande statsminister Erik Gustaf Boström. Rösträttsfrågan och stökiga norrmän som vill lösa upp unionen må ha tagit en del av hans energi, men även problemen med de svenska skogarna. De stod sönderhuggna och glesa – avverkade för att mata järnbruk och glasbruk samtidigt som exporten av virke till ett växande Europa krävde sitt. Själva skogsbruket handlade mest om att plockhugga de största träden, utan tanke på att skapa förutsättningar för unga plantor att växa. Lösningen blev att 1903 införa vad som har kommit att kallas för världens första moderna skogsvårdslag. I stora drag innebar det att den som avverkar skog också är skyldig att anlägga ny.

Samma sak gäller än i dag. Skogsvårdslagets två jämställda mål – att skogens 30 000 arter ska kunna leva och utvecklas, samtidigt som tillgång till fossilfri och förnybar råvara ska tryggas, har lagt grunden för det moderna svenska skogsbruket. Sedan början av 1900-talet har det svenska virkesförrådet fördubblats. Ungefär lika stor del av Sveriges landyta är, nu som då, täckt av skog men träden växer alltså mer. Orsakerna är flera. Ökad kunskap och förbättrad skötsel är några, men även tillgången till förädlade plantor är en viktig faktor.

Avel av träd
För Daniel Hägglund, återväxtchef på Holmen Skog, startar resan mot en livskraftig skog långt innan det är dags att sätta spaden eller planteringsröret i jorden. Han har ansvar för hela kedjan från frö till färdig plantering och använder gärna ordet ”avel” när han berättar om sitt jobb.

– Man kan förenkla det och säga att vi ser till att korsa en bra mamma med en bra pappa, förtydligar han. Inom förädlingsprogrammet, som drivs av forskningsinstitutet Skogforsk, väljs träd med goda egenskaper ut. Vid själva korsningen fångas pollen från ett utvalt träd in, och sedan ser man till att rätt pollen hamnar på ett annat utvalt träds blommor. Genom att fästa en påse runt blomman skyddas det från konkurrerande träds pollen. Det är frön från dessa kottar som sedan planteras ut och noga följs upp.
– När vi hittar något som verkar fungera bra, väljer vi ut ganska många individer av plantor och ympar in deras grenar i äldre plantor. På så sätt kan vi få fler exemplar av samma individ med goda egenskaper. För att kunna sprida deras gener så bra som möjligt, planteras de sedan ut i en fröodling enligt ett noga uträknat mönster, säger Daniel Hägglund.
Sedan är det bara att vänta. I skogen går det mesta långsamt. Gran och tall sätter kott vid lite olika åldrar, men gran behöver ofta vara runt 20-25 år gammal. När kottarna skördas, sker det manuellt. Daniel Hägglund och hans kollegor sneglar lite avundsjukt på närliggande branscher.
– I andra länder skördar de oliver, vindruvor, äpplen eller citrus med hjälp av olika maskiner.

Men om vi försöker göra samma sak på våra barrträd skulle vi skada dem väldigt mycket. Kottarna sitter så hårt på träden. Så det krävs speciella stegar och skylifts för att komma åt.
När kottarna är plockade tröskas fröna ut ur dem via en så kallad kläng, och rensas. Dessa frön används i plantskolor eller för direktsådd på hyggen i skogen. De frön som inte behövs direkt, fryses ner i stora lager. Det är nämligen inte alltid som det är ett bra ”kottår”, så när det är goda år är det viktigt att se till att lagra, för att säkerställa att Sverige är självförsörjande på frön.

»Klimatet förändras snabbare än träden hinner anpassa sig naturligt. Med förädling kan vi ligga steget före.»

DANIEL HÄGGLUND, ÅTERVÄXTCHEF HOLMEN SKOG



Granen är lite besvärlig och vill inte gärna blomma. Det sker bara ungefär vart sjunde år. Men när den väl gör det, blommar den mycket. Samtidigt har den många skadegörare, som svamp och insekter, så det gäller verkligen att ta vara på fröna. Vi fryser ner dem till 22 minusgrader. Då kan de ligga där i all evighet utan att ta skada, säger Daniel Hägglund.

Vissa plantor odlas först på plantskolor innan de är redo för plantering. För gran tar det ett år, men för tallen tar det cirka två år från kotte till färdig planta.
– Vi lägger stor vikt vid rotsystemet. En planta med dåliga rötter klarar sig sämre när den kommer ut i skogen, även om den ser fin ut ovan jord.

God genetisk spridning
Förädlade plantor har haft stor betydelse för utvecklingen av den svenska skogen, men väcker ibland frågor. För Daniel Hägglund är svaret enkelt.
– Genom växtförädlingsprogrammet sker det större genetisk spridning än vad det skulle göra om bara träd som står precis bredvid varandra korsas. Det är väldigt mycket inavel i naturlig förnyring. Det undviker vi nu. Vi har höga krav på genetisk diversitet.
I takt med klimatförändringarna blir detta allt viktigare.
– Klimatet förändras snabbare än träden hinner anpassa sig naturligt. Med förädling kan vi ligga steget före och ta höjd för framtida förhållanden.
Även om tall och gran i dag är de vanligast trädslagen i de svenska skogarna finns ett stort intresse för lövträd.
– Vi ser hur forskningen, skogsbolagen och privata skogsägare, visar ett allt större intresse för björk. Naturligt förnygrad björk är ganska krokig och inte så attraktiv att såga virke av. Där kan jag se en utvecklingsmöjlighet. ●



MAXAT MED MIX

På Klövervägen 5 utanför Stockholm har en mexi-tegelvilla från 1970-talet fått ett mer nutida uttryck. Ett uterum i lärkträ med stora fönsterpartier har blivit husets nya mittpunkt – och visar hur oväntade materialmöten kan skapa en ny helhet.

TEXT GUSTAV SCHÖN FOTO KAMINSKY ARKITEKTUR, PRIVAT

Mexitegel är ett kännetecken för småhusbyggandet under 1960- och 70-talet, många av de drygt 600 000 småhus som byggdes då kläddes i den formpressade kalksandstenen. Fasadmaterialet, som är underhållsfritt och frostbeständigt, blev mycket populärt. Inte minst på grund av den solvita kulören, som gav ett kontinentalt uttryck. Men i dag vill många renovera bort mexiteglet.



»Vi behöver omvärdera vad som anses vara fullt – inte minst ur en klimatsynpunkt. Att riva fullt fungerande hus är ett resursslöseri.»

SOFIA WENDEL, ARKITEKT,
KAMINSKY ARKITEKTUR

– Jag växte upp i ett sådant här hus, det finns en sorts hatkärlek till mexiteglet. Men vi behöver omvärdera vad som anses vara fullt – inte minst ur klimat-

synpunkt. Att riva fullt fungerande hus är ett resursslöseri, säger Sofia Wendel.

När Sofia Wendel och Magdalena Bjerkefors på Kaminsky Arkitektur fick i uppdrag att göra om en mexitegelvilla ritade de ett uterum i två plan, som täcker hela den södra fasaden. De lät lärkens varma, levande yta möta mexiteglets repetitiva mönster.

– Lärkens värme och mjukhet skapar en tjugig kontrast och ger huset ett mer nutida uttryck. Vi har inte försökt gömma mexiteglet, utan möta det på ett värdigt sätt.

Lärken är genomgående i tillbyggnaden, både invändigt och utvändigt. Panel, fönsterlister och detaljer är klarlackade medan golvet är oljad.

För familjen Lindmark, som bott i huset sedan början av 2000-talet, var det nya materialvalet en självklarhet.

– Vi bestämde oss tidigt för trä. Men det var en utmaning att hitta fönsterleverantörer som kunde leverera så stora glaspartier med trädetaljer. Många använder aluminium, men det hade inte gett samma känsla, säger Andreas Lindmark. >



Byggnadens och den tidigare balkongens utseende före tillbyggnaden.

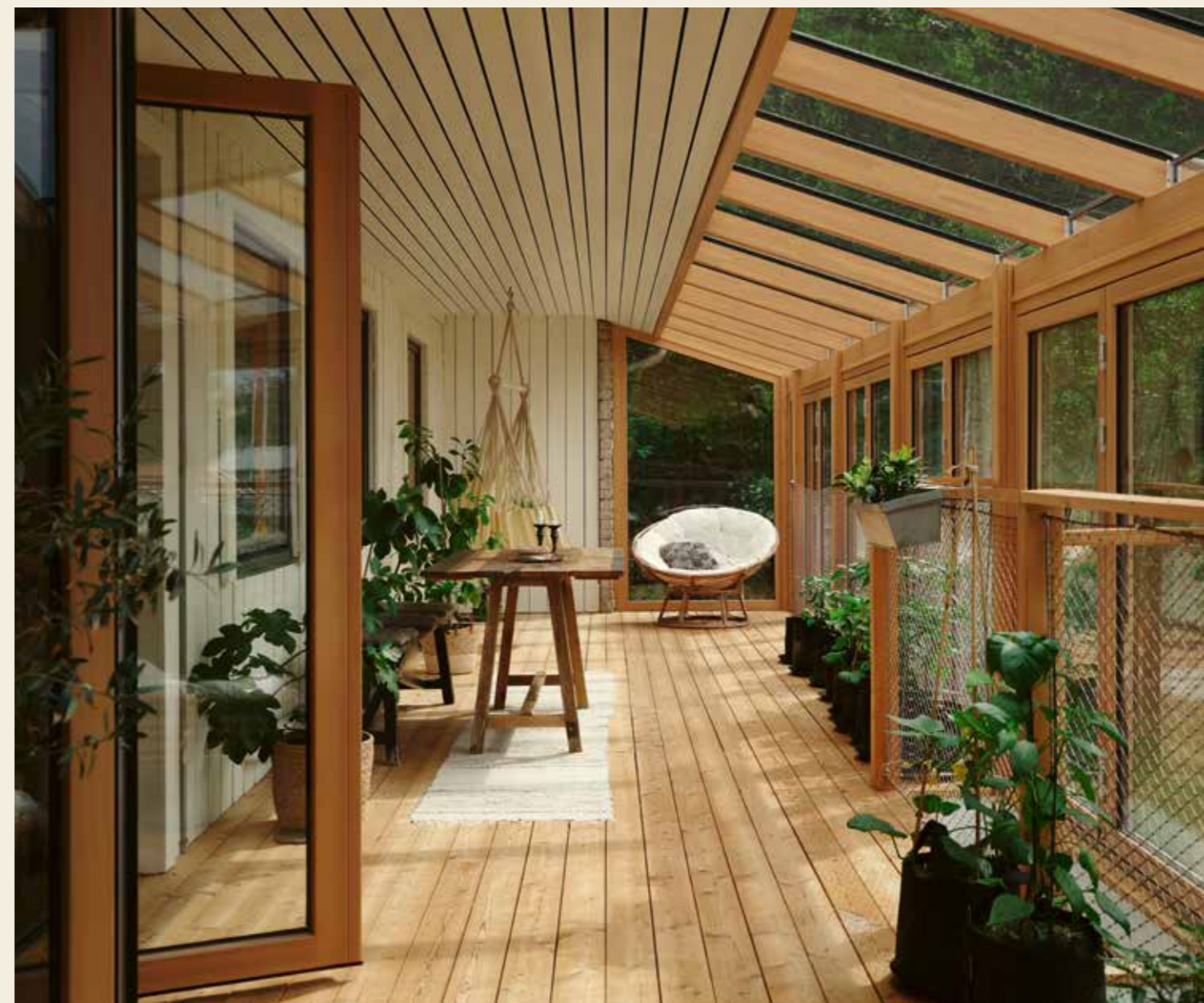

»Mellan april och oktober är det här vi äter, umgås och kopplar av.»

ANDREAS LINDMARK, HUSÄGARE



Uterummet ansluter till befintlig takfot via en vägganslutningsbalk av limträ och glaspartierna är förankrade direkt mot befintlig husvägg.

När tillbyggnaden stod klar 2024 väckte den snabbt uppmärksamhet i området. Och även efter att lärken börjat få sin silvergrå ton fortsätter förbipasserande att stanna upp.

– Man kan ju undra varför vi inte gjorde det här tidigare, vi älskar vårt uterum och det gör folk som går förbi här också.

På övervåningen fanns tidigare en balkong i tidstypisk mörkbrun träpanel. Den smala loftgången användes främst som förvaring. Numera kommer man ut på en 2,7 meter djup veranda som spänner längs hela den södra fasaden.

– Att vi lät tillbyggnaden ta hela sydfasaden i anspråk, och inte bara en liten del, skapar en helhet. Hade vi bara tagit en del av fasaden hade det känts lappat och lagat, förklarar Sofia Wendel.

Kollegan Magdalena Bjerkefors lägger till:

– Det är också den här sidan man möter från gatan, så det kändes fint att få mjuka upp den och ge den värme, samtidigt som vi bevarar husets karaktär.

På nedervåningen finns det plats för både odling och en isolerad entréhall. På övre plan har pardörrar installerats, vilket skapar ett naturligt möte mellan kök och uterum. Den rymliga och ljusa övervåningen fungerar för både middagar och odling.

– Det har blivit husets mittpunkt. Mellan april och oktober är det här vi äter, umgås och kopplar av, säger Andreas Lindmark.

Ett öppet parti i bjälklaget skapar dessutom en visuell koppling mellan våningsplanen. Här kan tomatodlingarna klättra sig uppåt, samtidigt som ventilation och värmeflöden gynnas.

– Det var viktigt att skapa en relation mellan planerna, men också att ta tillvara på ljus, luft och familjens odlingsintresse, säger Sofia Wendel. ●



Klövervägen 5, Stockholm

Arkitekt: Kaminsky Arkitektur; Karl Warrol, Sofia Wendel och Magdalena Bjerkefors.

Entreprenör: Stockholms Glasterrass AB.

Tillbyggnad: Uterum i två plan.

Stomme: Träbjälklag och limträ

Yta: Totalt cirka 70 kvm. 35 kvm på övre plan, 21 kvm på nedre plan samt 14 kvm entréhall.

Mått: Djup: ca 2,7 m. Längd: 14 m. Takhöjd: 2 m.

Mycket kärnved i lärk

I Sverige finns främst europeisk lärk, sibirisk lärk och hybridlärk – en korsning mellan europeisk och japansk lärk. Till skillnad från gran och tall faller lärken sina barr på vintern.

Lärk är ett träslag med hög andel kärnved och används för fasader, altaner och andra utomhusmiljöer. Men ryktet om att lärk är underhållsfritt är en myt. Beständigheten i kärnveden är likvärdig med furu. Torkning sker tämligen snabbt. Tendensen till defor-

mation och eldsprickor är dock något mera utpräglad än hos furu. Ibland sker kåd-flytning, särskilt vid höga torktemperaturer och korta torktider. Förborra alltid och använd rostfria infästningsprodukter.

Intresset för att plantera in lärk i gran- och tallskogar ökar. Det skapar mer varierade och motståndskraftiga skogsbestånd.

Under 2025 planterades cirka 3,6 miljoner plantor av lärk i Sverige.

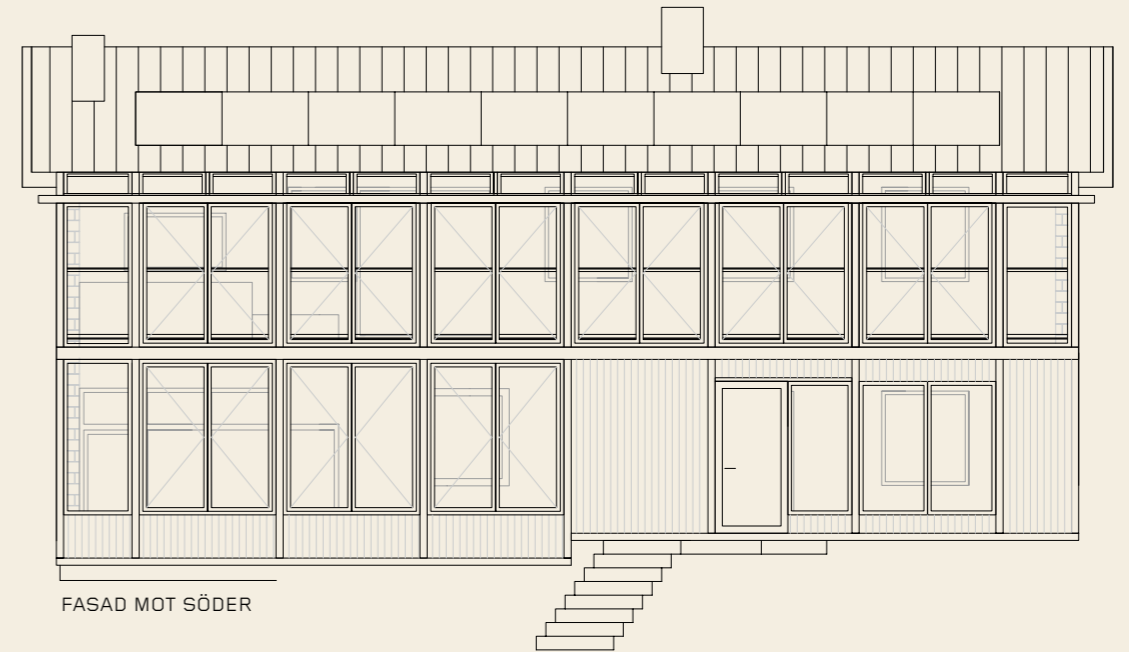

FASAD MOT SÖDER

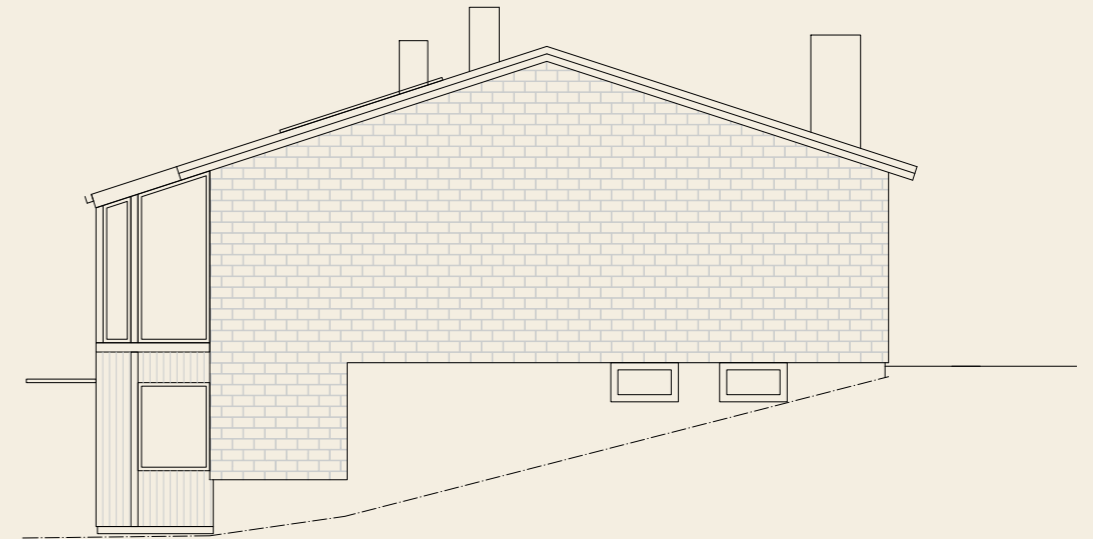

FASAD MOT ÖSTER

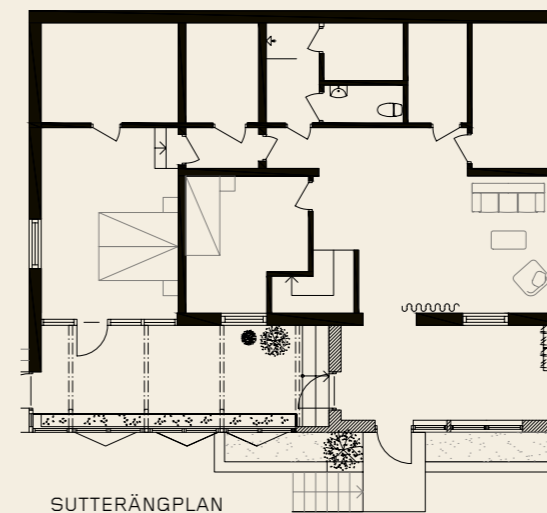

SUTTERÄNGPLAN

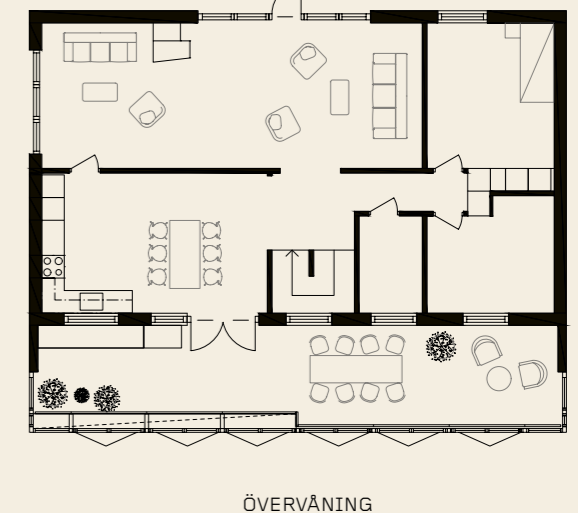

ÖVERVÅNING

FORUM WOOD BUILDING

NORDIC | MALMÖ

Forum Wood Building Nordic (WBN)
Slagthuset, Malmö, Sweden
September 22-23 2026



Meet wood building professionals and get yourself updated and inspired about current developments both in and beyond the Nordic countries.

Some of the topics discussed are:

- Building connection technologie
- Modern wooden architecture
- Fire safety
- Competitive timber structures
- Environmental smartness
- Material combinations
- Vibration and acoustics

**Pre-tour with guide to chosen wooden buildings in Copenhagen!
International high-class presentations and exhibition!**

Organizers



Co-organizers



More info:



www.forum-holzbau.com/nordic

Premium Partner



Your contact person:
tobias.schauerte@forum-holzbau.com
Exhibitors welcome!



Hur ducker du onödiga materialkostnader och överdimensionering?

Så här.

Med Statcon får du exakta beräkningar som följer regelverken och anpassas efter verkliga förutsättningar, så att du bygger rätt från början.

Boka en kostnadsfri demo så visar vi hur Statcon kan hjälpa dig. Besök eleco.com/se



Discover Trä magazine

Trä magazine tells the stories behind exciting, inspiring wood projects from around the world. Reports on innovative solutions are presented alongside in-depth technical features and interviews with the people behind the projects.

»LÅT INTE EN KRIS GÅ TILL SPILLO»

FOTO JOHAN BERGMARK



UNDER PANDEMIN, NÄR möjligheten att mötas fysiskt var starkt begränsad, blev det tydligt hur viktigt mötet med andra är för mig. För trots att jag fysiskt mådde hur bra som helst, kände jag inte riktigt igen mig själv. Det var först när allt återgick till det

normala som jag kunde sätta fingret på var det var – jag saknade att träffa mina kollegor på kontoret.

Temat för det här numret är möten. Mitt jobb består till stor del av möten av olika slag och oftast ger de mig en massa energi. Man kan fundera och tänka på egen hand, men det är först i mötet med andra, när man prövar sina tankar och får någon annans perspektiv på dem, som det uppstår något mer – att man utvecklas och lär sig nytt. Och det är det som gör att jag trivs så bra med det jag gör.

SNART ÄR DET dags för den årliga mötesplatsen för alla som på något sätt jobbar med samhällsfrågor, Almedalsveckan 2026. Sannolikt kommer många av de möten som hålls där handla om hur vi gemensamt ska hantera alla de utmaningar som vi står inför, med krig, ekonomisk kris, ett förändrat klimat och global förlust av biologisk mångfald – och i den mindre skalan kriser som är av mer teknisk karaktär. De kan te sig små i jämförelse men vi behöver likväl kunna hantera dem. När andra världskriget närmade sig slutet ska Winston Churchill ha sagt det som i dag är mer relevant än någonsin: att man aldrig ska låta en kris gå till spillo. Det är i kriser som vi tvingas göra saker på nya sätt. Krisen blir därmed en drivkraft för innovation och utvecklingsarbete. Under Almedalsveckan kommer vi från Svenskt Trä bland annat prata om hur de kriser som vi i dag står inför driver träbyggandet framåt, med samhället som vinnare.

EN ANNAN TYP av möte är den mellan olika ytterligheter, exempelvis mötet mellan gammalt och nytt. Här tycker jag att vi på senare tid har sett många väldigt fina exempel på byggnader som kombinerar gammalt med nytt och skapar något helt unikt. Genom sin låga vikt och sin flexibilitet är trä verkligen en möjliggörare för att kunna bevara det som är gammalt. Jag är övertygad om att vi kommer få se många fler byggnader framöver som bjuder på sådana spännande möten.

Anna Ryberg Ågren

ANNA RYBERG ÅGREN
DIREKTÖR SVENSKT TRÄ

Ventilationsgaller i trä



Välj mellan ek, bok, furu, björk eller ask. Hårdvaxolja, klarlack eller obehandlad.



Kungsprofiler AB Fabriksgatan 3, Köping
08-662 03 20 kungsprofiler.se

ISOCELL

Vi kan diffusionsöppet byggande och cellulosaisolering!

Läs mer på WWW.ISOCELL.COM

Limträteknik AB



BYGGNADSKONSTRUKTÖR SPECIALISERAD
PÅ TRÄ SEDAN STARTEN 1984

Tel: +46 (0)23-639 00 info@limtrateknik.se www.limtrateknik.se

VI UTVECKLAR TRÄ-BYGGNADSKONSTEN GENOM TYSTA HUS

Med ödmjukhet och nytänkande skapar vi framtidens tysta och miljövänliga byggnader tillsammans med våra kunder och deras projektteam. Vi hittar attraktiva klimatsmarta lösningar för hållbart byggande i naturliga material, med människan i centrum

Vårt specialiserade team erbjuder mer än 50 års erfarenhet inom branschen och leder utvecklingen av mät- och beräkningsverktyg för att säkerställa rätt kvalitet på rätt plats.



ACOUWOOD

010 - 788 18 70
INFO@ACOUWOOD.COM
WWW.ACOUWOOD.COM

01 JUNI-AUG

2 x landmärken

Varberg + trä = sant. Stadens nya stationshus vann priset för bästa nybyggnad i International Award for Wood Architecture 2026. Och på Getterön finns utsiktstornet Kärven, konstruerat av 140 träplankor, monterade i en tredimensionell vävliknande struktur. Öppet och gratis hela sommaren.

FOTO SHUTTERSTOCK



01 1 JULI-31 AUG

Svenskt Trä på Almedalen

Svenskt Trä åker som vanligt till Gotland och Almedalen i sommar. På årets program står bland annat panelsamtalet Med krisen som drivkraft, den 24 juni, som handlar om de kriser vi står inför och hur vi driver träbyggandet framåt – med samhället som vinnare.

FOTO FELIX GERLACH



13 13-15 AUG

Kvista förbi på vägen

Ska du på Way Out West 13-15 augusti? Besök då Sveriges enda bevarade stavkyrka som ligger i Hedared, en knapp timmes bilresa från festivalplatsen i Slottskogen. Kyrkan byggdes 1506 i en teknik som härstammar från vikingatempel, där stående kluvna ekplankor bildar väggarna. Öppet dagligen 15 juni-16 augusti, kl. 11-18.

FOTO ANGELICA LILJENROTH



25 25-27 AUG

Designtrender!

Sommarens upplaga av design- och inredningsmässan Formex hålls 25-27 augusti. Köpare, designers och producenter från hela världen träffas på Stockholmsmässan i Älvsjö för att kika på det senaste inom möbler, textilier och belysning och knyta kontakter – med blicken mot nästa säsongens trender.

FOTO STOCKHOLMSMÄSSAN



25 25-27 AUG

Trä & Teknik 2026

Trä & teknik på Svenska Mässan i Göteborg 25-27 augusti med fokus på storskaliga och industriella lösningar, samlar arkitekter, byggherrar och konstruktörer. Det bjuds på praktiska exempel, vägledning och inspiration. Svenskt Trä är förstas på plats!

FOTO TRÄ & TEKNIK/SVENSKAMÄSSAN



16 16-18 SEPT

Branschkonferens

Forskare, beslutsfattare och branschaktörer från hela Europa befinner sig i Växjö – Europas Skogshuvudstad 2026 – 16-18 september. Linnéuniversitetet står nämligen värd för European Forest Institutes årliga konferens, där perspektiv från hållbart skogsbruk och träbyggnadsteknik till samhällsvetenskap och digitalisering kombineras.

FOTO SHUTTERSTOCK



B



Hållbart med PostNord
Sverige, Port Payé
Posttidning - Ej retur

Avsändare:

ARBIO
Box 5525
SE-102 04 Stockholm



Därför.

Vårt trä kommer från hållbart brukade skogar. Men det är inte bara därför du ska välja Setra. Inte heller för att våra sågade trävaror, vårt limträ och vårt KL-trä håller högsta klass. Du ska välja oss för allt det andra. Det som människorna på Setra tillför varje dag. Leveransprecisionen. Servicenivån. Omtanken i detaljerna. För det är inte bara produkten som bygger projektet. Det är allt runt omkring. Därför ska du välja Setra.

setragroup.com

 **Setra**